



ДИТЯЧЕ ІГРОВЕ ОБЛАДНАННЯ

ДИТЯЧІ ТА СПОРТИВНІ

МАЙДАНЧИКИ



ВУЛИЧНІ ТРЕНАЖЕРИ

ДЛЯ БЛАГОУСТРОЮ



ОБЛАДНАННЯ ВОРКАУТ



СПОРТИВНИЙ ІНВЕНТАР



ЗМІСТ

| | |
|-------------------------------------|---|
| ПРО КОМПАНІЮ..... | 4 |
| БЕЗПЕЧНІСТЬ ВИРОБІВ..... | 6 |
| ВАРІАНТИ КОЛЬОРОВОГО ВИКОНАННЯ..... | 8 |

| | |
|---|-----------|
| ДИТЯЧЕ ІГРОВЕ ОБЛАДНАННЯ..... | 10 |
| Серія «Little kids»..... | 11 |
| Серія «Весна»..... | 17 |
| Серія «Місто»..... | 18 |
| Серія «Big city»..... | 20 |
| Дитячі спортивні елементи..... | 25 |
| Серія «Адреналін»..... | 26 |
| Канатні комплекси..... | 27 |
| Обладнання для приватного використання..... | 28 |
| Гірки / Гойдалки на пружині..... | 29 |
| Балансири / Каруселі..... | 30 |
| Обладнання для гри з піском..... | 31 |
| Гойдалки..... | 32 |
| Машинки та Паровозики..... | 33 |
| Тематичні ігрові комплекси..... | 34 |
| Серія «NEW»..... | 40 |
| Серія «Казковий ліс»..... | 42 |
| Інклюзивне обладнання..... | 43 |
| Гімнастичні комплекси..... | 44 |

| | |
|----------------------------------|-----------|
| СПОРТИВНЕ ОБЛАДНАННЯ..... | 46 |
|----------------------------------|-----------|

| | |
|-------------------------------------|-----------|
| ОБЛАДНАННЯ ДЛЯ ВОРКАУТУ..... | 52 |
|-------------------------------------|-----------|

| | |
|-------------------------------------|-----------|
| ВУЛИЧНІ ТРЕНАЖЕРИ..... | 58 |
| Серія SM..... | 59 |
| Серія SMP..... | 62 |
| Серія SE/SL..... | 65 |
| Тренажери з вбудованими вагами..... | 70 |

| | |
|--|-----------|
| САДОВО-ПАРКОВЕ ОБЛАДНАННЯ..... | 72 |
| Лави дитячі / Огорожі..... | 73 |
| Комплект-серії паркового обладнання..... | 74 |
| Урни паркові..... | 76 |
| Велопарковки..... | 76 |
| Лави паркові..... | 77 |

| | |
|--|-----------|
| ОБЛАДНАННЯ ДЛЯ ЗОН ВИГУЛУ ТВАРИН..... | 80 |
|--|-----------|

| | |
|--|-----------|
| ОБЛАДНАННЯ ДЛЯ СТАДІОНІВ ТА ІГРОВИХ ВИДІВ СПОРТУ..... | 82 |
|--|-----------|

| | |
|---|-----------|
| ШТУЧНЕ ПОКРИТТЯ ДЛЯ СПОРТИВНИХ ТА ДИТЯЧИХ ІГРОВИХ МАЙДАНЧИКІВ..... | 84 |
|---|-----------|

| | |
|--|-----------|
| ДЕКОРАТИВНІ ПОЛІУРЕТАНОВІ ФІГУРИ..... | 85 |
|--|-----------|

01

02

03

04

05

06

07

ПРО КОМПАНІЮ



«Інтер Атлетика» - лідер в своїй галузі та національний виробник вуличного дитячого ігрового обладнання та тренажерів, обладнання для занять воркаутом, обладнання для паркового благоустрою. А також професійних тренажерів для спортивних залів та спортивного обладнання для використання вдома.

Головною перевагою компанії «Інтер Атлетика» є власне виробництво, яке дозволяє виконувати найскладніші замовлення і постійно розширювати і вдосконалювати модельний ряд і якість продукції.

Власне конструкторське бюро здійснює розробку нових сучасних продуктів, їх випробування та супроводження. Підприємство регулярно підтверджує відповідними аудитами відповідність сертифікату менеджменту системи управління якістю ISO 9001-2015.



ДИТЯЧІ ТА СПОРТИВНІ МАЙДАНЧИКИ ПІД КЛЮЧ

Наша спеціалізація - постачання та встановлення дитячого ігрового та вуличного спортивного обладнання, будівництво стадіонів та спортивних майданчиків різних рівнів складності, ігрових майданчиків зі штучним покриттям, благоустрій території сучасним обладнанням.

НАПРЯМКИ НАШОЇ ДІЯЛЬНОСТІ:

- облаштування дитячих ігрових, спортивних, гімнастичних та тренажерних майданчиків (нами облаштовано більше 7000 майданчиків)
- облаштування футбольних полів, баскетбольних і волейбольних майданчиків, тенісних кортів (нами облаштовано більше 1000 об'єктів)

Для клієнтів ми пропонуємо комплексний підхід, який дозволяє виконувати проекти «під ключ» в будь-якій точці України, незалежно від рівня складності!

ДЛЯ ВИКОНАННЯ ЦЬОГО ЗАВДАННЯ У НАС Є ВСЕ НЕОБХІДНЕ:

- сучасне виробництво, з професійним контролем на всіх етапах
- власний автопарк та логістичний підрозділ, що здійснює оперативну доставку по всій території України
- підрозділ монтажу, що забезпечує виконання повного циклу робіт з облаштування дитячого ігрового та спортивного обладнання, підготовки основ, облаштування майданчиків з гумовою плиткою, поліуретановим покриттям та синтетичною травою
- повний документальний супровід (виготовлення проектної документації, складання кошторисів та проходження державної експертизи)
- сертифікати якості виробництва, сертифікати безпеки обладнання тощо.

БЕЗПЕЧНІСТЬ ВИРОБІВ

Продукція компанії «Інтер Атлетика» вигідно відрізняється від аналогів, представлених на ринку дитячого ігрового та спортивного вуличного обладнання України.

Ми пропонуємо сертифіковане обладнання, що відповідає високим стандартам якості та безпеки.

Обладнання ТМ «Інтер Атлетика» відповідає європейським нормам безпеки для дитячих ігрових майданчиків EN 1176 та вуличних тренажерів EN 16630. Сертифікацію проводить міжнародна компанія TUV Rheinland.

При проектуванні обладнання враховуються сучасні вимоги безпеки, що застосовуються у більшості країн Європи. Для довготривалого використання спортивне та дитяче обладнання у рамках виробничого процесу проходить велику кількість технологічних операцій: дробоструменева обробка металевих елементів, ретельне шпаклювання та шліфування деталей і швів, спеціальна обробка деревини, ґрунтування перед фарбуванням та інше, що подовжує термін експлуатації та забезпечує презентабельний зовнішній вигляд протягом тривалого періоду.

Сертифіковане дитяче ігрове обладнання - це насамперед безпека дітей на ігровому майданчику.

На жаль, випадки в яких дитина отримує травму під час гри на майданчику, не є рідкістю. Як правило, основною причиною травмування стає обладнання, яке не відповідає нормам і стандартам безпеки. А також його непрофесійне встановлення.

Безпечний дитячий майданчик - це комплекс заходів, спрямованих на запобігання травмування користувачів під час експлуатації.

Стандарт EN 1176 описує всі вимоги до обладнання для дітей на кожному із етапів виробничого циклу: проектування, виробництва, перевірки якості, встановлення постійної інспекції стану обладнання тощо.

Значна увага приділяється технічним розмірам та параметрам обладнання: відстаням між сходинками; кутам нахилу гірок; наявності та рівням висоти перекладин для тримання і огорожень на відповідних висотах обладнання, наявності та висота бортів спускових ділянок гірок. А також, що дуже важливо, пряма заборона використання жорстких елементів підвісу.

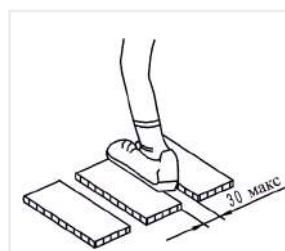

Витримані всі необхідні зазори в елементах конструкції обладнання

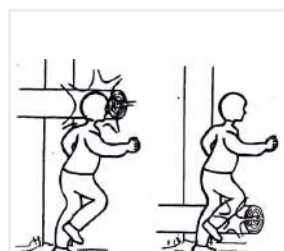

Відсутні всі можливі перешкоди в зоні руху дитини

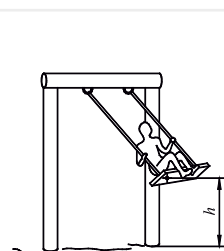

Дотримані норми руху гойдалок



Прораховані безпечні габарити елементів

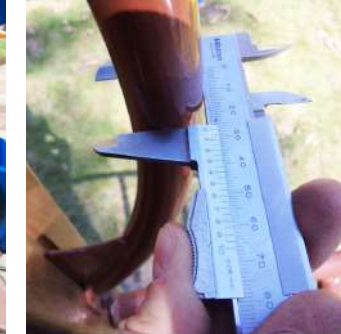

Надійне, якісне, сертифіковане спортивне обладнання - запорука безпечних тренувань і високих результатів безпосередньо самого тренувального процесу.

Ситуації з якими часто зіштовхуються спортсмени: вуличний інвентар, що хитається під вагою користувача; деталі, що швидко виходять з ладу; прищемлення одягу і тіла під час тренувань.

Компанія «Інтер Атлетика» виробляє сертифіковане обладнання, що відповідає високим нормам якості і підтверджується відповідним сертифікатом EN16630 для вуличного спортивного обладнання.

Зразки обладнання тестуються експертами: проводяться математичні розрахунки максимальних навантажень та міцносних характеристик виробів та рухомих елементів.

Вуличні тренажери від ТМ «Інтер Атлетика» проходять перевірку в декілька етапів: безпосередньо при виробництві та після його встановлення.

Ціна на наше обладнання визначається якістю використаних матеріалів, сучасними потужностями та інноваційними рішеннями при виробництві, досвідом висококваліфікованої команди професіоналів (дизайнери, конструктори, інженери, технологи, менеджери з продажу).

**Будьте уважні при виборі обладнання!
Перевіряйте сертифікати відповідності,
адже сертифіковане обладнання від
виробника - це ваша безпека і комфорт!**



ВАРІАНТИ КОЛЬОРОВОГО ВИКОНАННЯ

ВАРІАНТИ ВИКОНАННЯ ДИТЯЧИХ КОМПЛЕКСІВ З ВИКОРИСТАННЯМ ПЛАСТИКУ (HDPE)

Можливі варіанти даху:



HDPE 753(LIME)+931(BLACK)



HDPE 448(ORANGE)+309(WHITE)

Варіанти фарбування дерев'яних елементів:

темно-коричневий

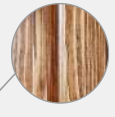

білий



прозорий



СПОРТИВНЕ ВУЛИЧНЕ ОБЛАДНАННЯ

ПАЛІТРА ДЛЯ ФАРБУВАННЯ МЕТАЛЕВИХ ЕЛЕМЕНТІВ ОБЛАДНАННЯ

| | |
|------------------------------------|-----------------------------------|
| RAL 1001 пісочний, текстура | RAL 1018 жовтий цинк |
| RAL 2004 помаранчевий | RAL 3028 червоний |
| RAL 5015 блакитний | RAL 6018 жовто-зелений |
| RAL 7001 світло-сірий | RAL 7003 оливковий, текстура |
| RAL 7016 темно-сірий | RAL 7016 темно-сірий, текстура |
| RAL 8002 коричневий, сигнальний | RAL 9001 вершково-білий |
| RAL 9003 білий | RAL 9005 чорний, текстура |
| МЕТАЛІК оксамит, текстура | МЕТАЛІК оксамит, текстура |

Звертаємо Вашу увагу, що надруковані кольори можуть відрізнятися від реальної палітри. При замовленні обладнання узгоджуйте відтінки з менеджером.

ЗРАЗКИ ПОЄДНАННЯ КОЛЬОРІВ ДЛЯ ВУЛИЧНИХ ТРЕНАЖЕРІВ

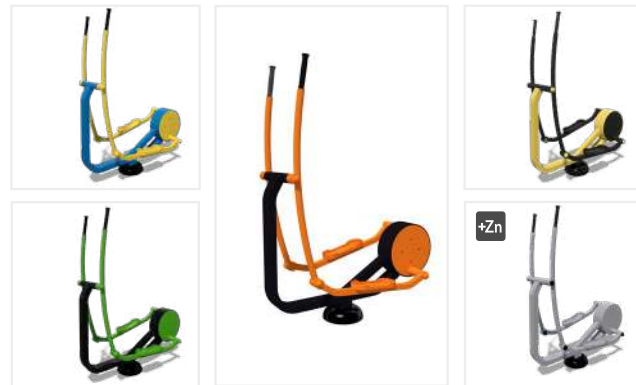

ЗРАЗКИ ПОЄДНАННЯ КОЛЬОРІВ ДЛЯ МУЛЬТИФІТНЕС СТАНЦІЙ



+Zn Металеві частини конструкції покриті гарячим цинком (найвищий ступінь захисту від корозії). Тренажери адаптовані до будь-яких погодних умов та відрізняються найкращим антикорозійним захистом.

ЗРАЗКИ ПОЄДНАННЯ КОЛЬОРІВ ДЛЯ ОБЛАДНАННЯ ВОРКАУТ



ГУМОВЕ ПОКРИТТЯ для дитячих ігрових та спортивних майданчиків

Плитка гумова квадратної форми відноситься до модульних спортивних покриттів — це одно- або двошарові гумові мати, отримані в результаті змішування гумової крихти з поліуретановим клеєм.

ПЕРЕВАГИ:

- довговічність
- безпека для гри та занять спортом
- простий догляд
- вологостійкість і всесезонне застосування
- висока ремонтпридатність
- широка гамма кольорів

КОЛЬОРОВА ПАЛІТРА



Звертаємо Вашу увагу, що надруковані кольори можуть відрізнятися від реальної палітри. При замовленні обладнання узгоджуйте відтінки з менеджером.

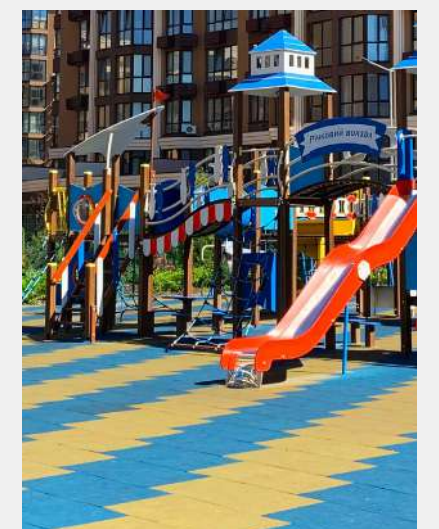



ДИТЯЧЕ ІГРОВЕ ОБЛАДНАННЯ

СЕРІЯ «LITTLE KIDS»

LK101

довжина /мм/ 4955
ширина /мм/ 4085
висота /мм/ 2899



LK102

довжина /мм/ 2953
ширина /мм/ 1580
висота /мм/ 2899



LK103

довжина /мм/ 3326
ширина /мм/ 1237
висота /мм/ 2899



LK104

довжина /мм/ 3794
ширина /мм/ 3000
висота /мм/ 2899



LK105

довжина /мм/ 4424
ширина /мм/ 2415
висота /мм/ 2899



LK106

довжина /мм/ 3100
ширина /мм/ 4007
висота /мм/ 2899





LK107
довжина /мм/ 4337
ширина /мм/ 2552
висота /мм/ 2899



LK108
довжина /мм/ 2457
ширина /мм/ 3745
висота /мм/ 2899



LK113
довжина /мм/ 3938
ширина /мм/ 3554
висота /мм/ 2900



LK114
довжина /мм/ 4442
ширина /мм/ 3276
висота /мм/ 2900



LK109
довжина /мм/ 3673
ширина /мм/ 3115
висота /мм/ 2899



LK110
довжина /мм/ 5828
ширина /мм/ 3848
висота /мм/ 2899

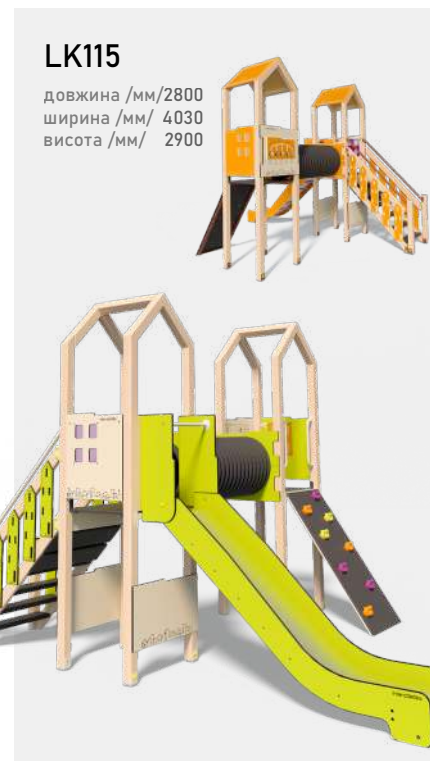

LK115
довжина /мм/ 2800
ширина /мм/ 4030
висота /мм/ 2900



LK150.1
довжина /мм/ 4869
ширина /мм/ 2825
висота /мм/ 1963



LK111
довжина /мм/ 4619
ширина /мм/ 2548
висота /мм/ 2349

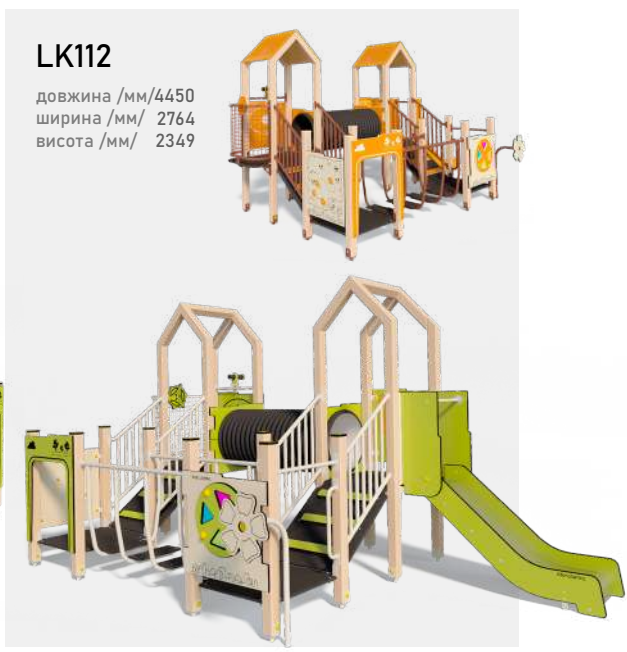

LK112
довжина /мм/ 4450
ширина /мм/ 2764
висота /мм/ 2349

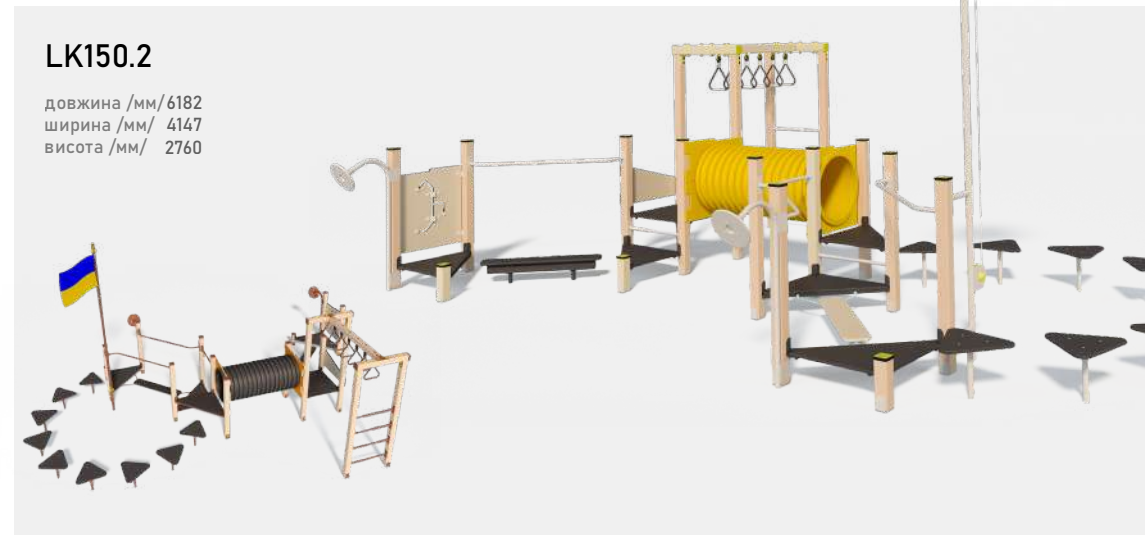

LK150.2
довжина /мм/ 6182
ширина /мм/ 4147
висота /мм/ 2760



LK150.4
довжина /мм/ 7752
ширина /мм/ 5078
висота /мм/ 2760

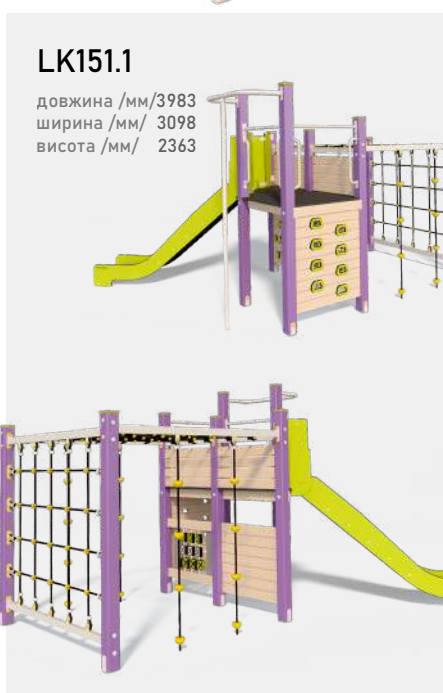

LK151.1
довжина /мм/ 3983
ширина /мм/ 3098
висота /мм/ 2363

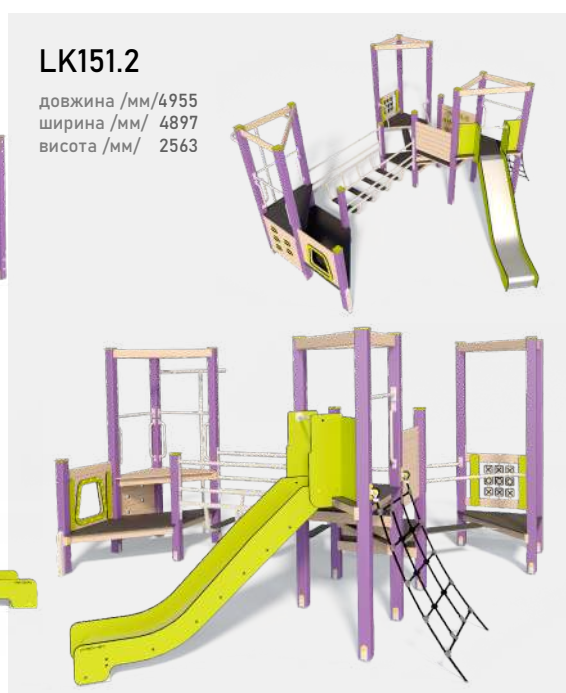

LK151.2
довжина /мм/ 4955
ширина /мм/ 4897
висота /мм/ 2563



LK301
довжина /мм/ 963
ширина /мм/ 1010
висота /мм/ 1900



LK302
довжина /мм/ 1540
ширина /мм/ 1572
висота /мм/ 1900



LK303
довжина /мм/ 1540
ширина /мм/ 2375
висота /мм/ 1900



LK304
довжина /мм/ 1647
ширина /мм/ 1664
висота /мм/ 1900



LK305
довжина /мм/ 1485
ширина /мм/ 1951
висота /мм/ 1900



LK306
довжина /мм/ 1485
ширина /мм/ 1685
висота /мм/ 2064



LK307
довжина /мм/ 2519
ширина /мм/ 2764
висота /мм/ 1900



СЕРІЯ «ВЕСНА»

Замість фанери використано **HDPE пластик**.

Брус виготовлено з дерева.

HDPE пластик - термостійкий, а також стійкий до стирання, вологи, хімічного впливу та вицвітання матеріал.

Він залишатиметься у незмінному вигляді впродовж тривалого часу.



СЕРІЯ «МІСТО»

TE831

довжина /мм/ 3049
ширина /мм/ 2891
висота /мм/ 2371

можливі варіанти даху



TE832

довжина /мм/ 3576
ширина /мм/ 3833
висота /мм/ 3157

можливі варіанти даху



TE833

довжина /мм/ 4564
ширина /мм/ 4556
висота /мм/ 3172

можливі варіанти даху



TE834

довжина /мм/ 4453
ширина /мм/ 3113
висота /мм/ 2371

можливі варіанти даху



TE431

довжина /мм/ 2703
ширина /мм/ 460
висота /мм/ 2109



TE431A

довжина /мм/ 2702
ширина /мм/ 1000
висота /мм/ 2109



TE243

довжина /мм/ 724
ширина /мм/ 429
висота /мм/ 931



TE242

довжина /мм/ 3010
ширина /мм/ 500
висота /мм/ 789



TE247

довжина /мм/ 785
ширина /мм/ 429
висота /мм/ 1156

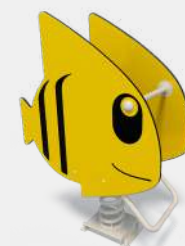

TE244

довжина /мм/ 1227
ширина /мм/ 1227
висота /мм/ 722

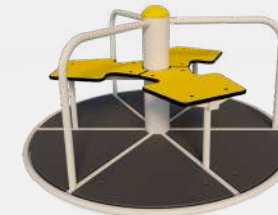

TE331

довжина /мм/ 1600
ширина /мм/ 1600
висота /мм/ 325



TE246

довжина /мм/ 638
ширина /мм/ 720
висота /мм/ 1700

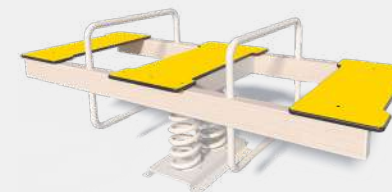

TE245

довжина /мм/ 827
ширина /мм/ 827
висота /мм/ 721



TE331.1

довжина /мм/ 873
ширина /мм/ 769
висота /мм/ 507



СЕРІЯ
«BIG CITY»

TE930

довжина /мм/ 11490
ширина /мм/ 9765
висота /мм/ 6023



TE931

довжина /мм/ 12143
ширина /мм/ 8453
висота /мм/ 3470



TE932

довжина /мм/ 13145
ширина /мм/ 10124
висота /мм/ 3920



TE933

довжина /мм/ 11263
ширина /мм/ 10123
висота /мм/ 3923



TE934

довжина /мм/ 12723
ширина /мм/ 7274
висота /мм/ 6013

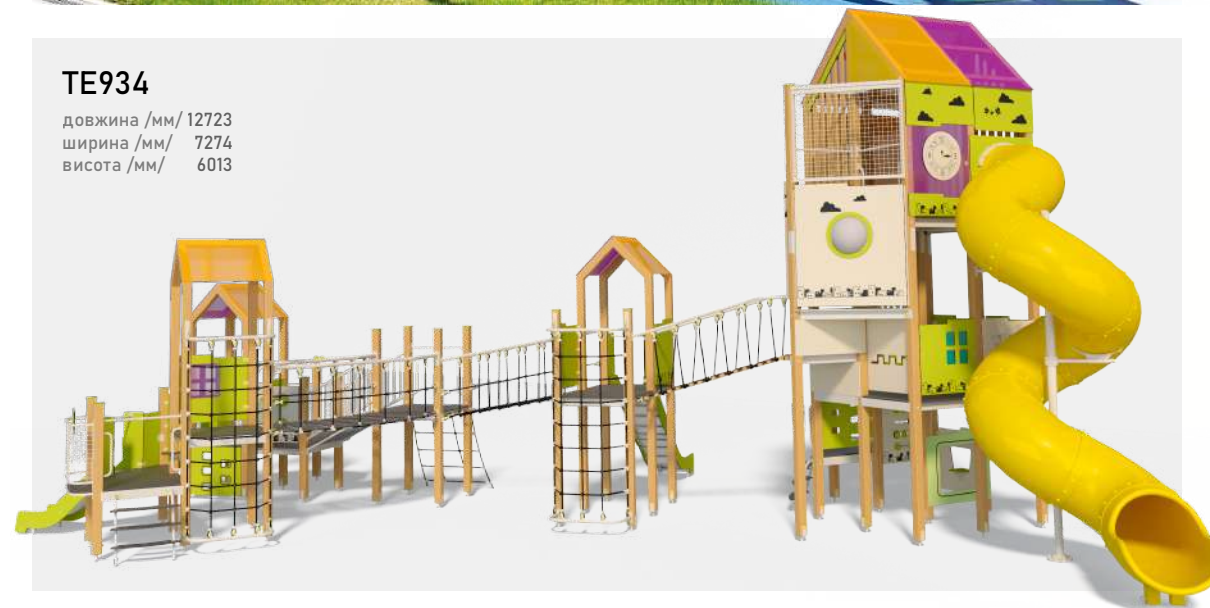



TE935
 довжина /мм/ 10176
 ширина /мм/ 11425
 висота /мм/ 6023



TE938
 довжина /мм/ 8572
 ширина /мм/ 8070
 висота /мм/ 3470

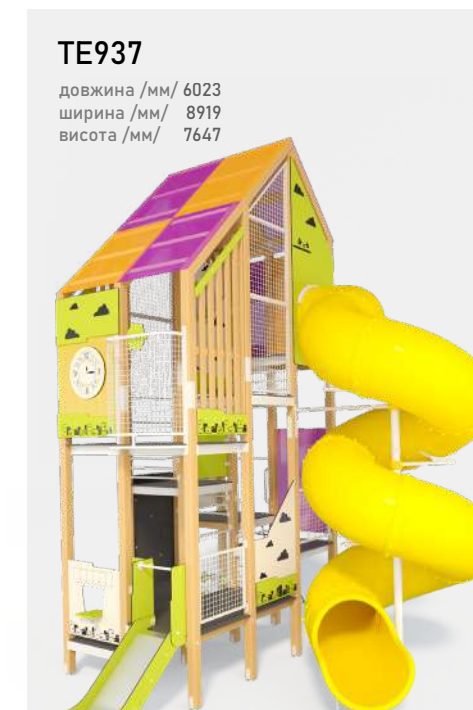

TE937
 довжина /мм/ 6023
 ширина /мм/ 8919
 висота /мм/ 7647



TE939
 довжина /мм/ 5913
 ширина /мм/ 4733
 висота /мм/ 6013

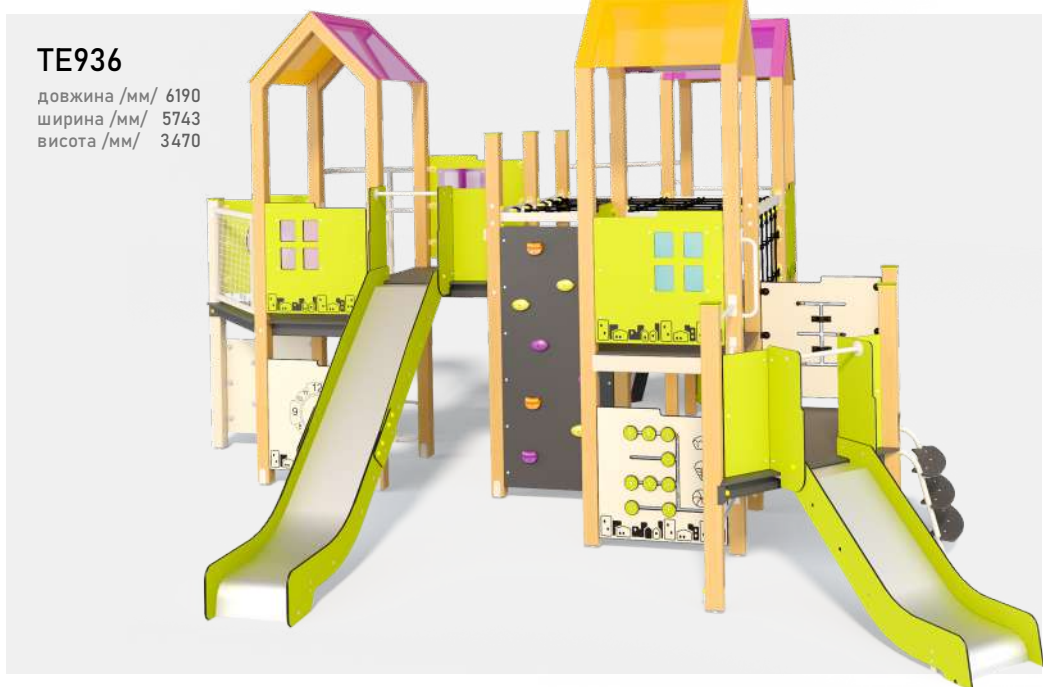

TE936
 довжина /мм/ 6190
 ширина /мм/ 5743
 висота /мм/ 3470



TE940

довжина /мм/ 9904
ширина /мм/ 9746
висота /мм/ 6011



TE941

довжина /мм/ 9835
ширина /мм/ 6104
висота /мм/ 6018



TE942

довжина /мм/ 10516
ширина /мм/ 8442
висота /мм/ 3917



TE943

довжина /мм/ 7903
ширина /мм/ 6821
висота /мм/ 3461



TE944

довжина /мм/ 11021
ширина /мм/ 6964
висота /мм/ 6013



ДИТЯЧІ СПОРТИВНІ ЕЛЕМЕНТИ

Велосипед SK101

довжина /мм/ 592
ширина /мм/ 418
висота /мм/ 829
вага /кг/ 24,4



Коловорот SK102

довжина /мм/ 723
ширина /мм/ 445
висота /мм/ 753
вага /кг/ 23,2



Бігунок SK103

довжина /мм/ 1438
ширина /мм/ 398
висота /мм/ 951
вага /кг/ 49,9



Вершник SK104

довжина /мм/ 625
ширина /мм/ 440
висота /мм/ 915
вага /кг/ 28,2



Спінер SK105

довжина /мм/ 1430
ширина /мм/ 555
висота /мм/ 907
вага /кг/ 38,5



Лабіринт SK106

довжина /мм/ 922
ширина /мм/ 870
висота /мм/ 798
вага /кг/ 28,1



Екскаватор T241

довжина /мм/ 1057
ширина /мм/ 305
висота /мм/ 1160
вага /кг/ 22,6



Дитячий розвиваючий елемент розроблений за образом вуличних тренажерів для дорослих. Заняття на обладнанні спрямовані на ранній фізичний розвиток дитини і сприяють зміцненню м'язів всього тіла. Діти покращують координацію, вчатьс'я концентруватися на визначеному наборі завдань.

Обладнання призначене для виконання посилюючих фізичних вправ в ігровій розважальній формі на відкритих майданчиках.

Рекомендуємо для встановлення у дитячих садочках, пансіонатах та санаторіях, в парках, та інших зонах загального відпочинку.

СЕРІЯ
«АДРЕНАЛІН»

TE223

довжина /мм/ 3605
ширина /мм/ 341
висота /мм/ 2783
вага /кг/ 191.7



TE223.4

довжина /мм/ 3750
ширина /мм/ 3750
висота /мм/ 2763
вага /кг/ 247.5



TE224

довжина /мм/ 3036
ширина /мм/ 428
висота /мм/ 3170
вага /кг/ 169.7



TE225

довжина /мм/ 3295
ширина /мм/ 3295
висота /мм/ 2962
вага /кг/ 202.1



TE226

довжина /мм/ 1837
ширина /мм/ 1837
висота /мм/ 759
вага /кг/ 69.2



TE227

довжина /мм/ 1234
ширина /мм/ 1229
висота /мм/ 1100
вага /кг/ 87.5



TE228

довжина /мм/ 2060
ширина /мм/ 1430
висота /мм/ 2588
вага /кг/ 113.2

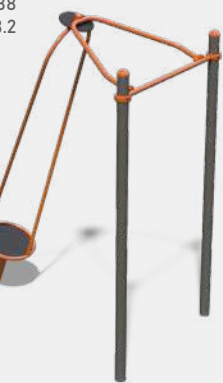

TE228.3

довжина /мм/ 3686
ширина /мм/ 4175
висота /мм/ 2588
вага /кг/ 250.2

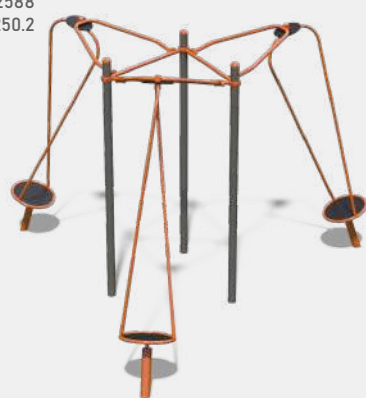

T416

довжина /мм/ 7218
ширина /мм/ 7218
висота /мм/ 2138
вага /кг/ 413



КАНАТНІ
КОМПЛЕКСИ

SE770.3

довжина /мм/ 4412
ширина /мм/ 3824
висота /мм/ 3001

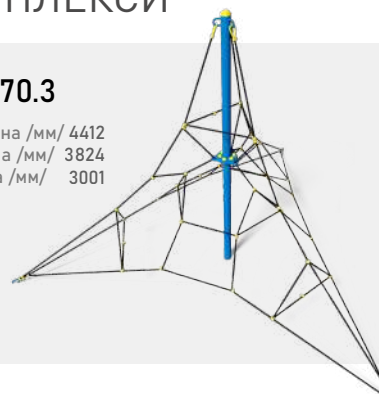

SE771.4

довжина /мм/ 6084
ширина /мм/ 6084
висота /мм/ 4001

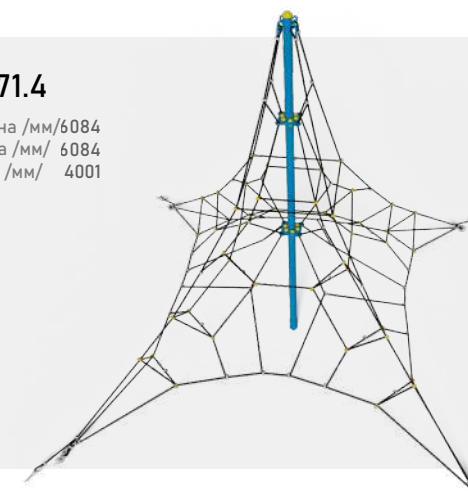

SE770.6

довжина /мм/ 6439
ширина /мм/ 4411
висота /мм/ 3000

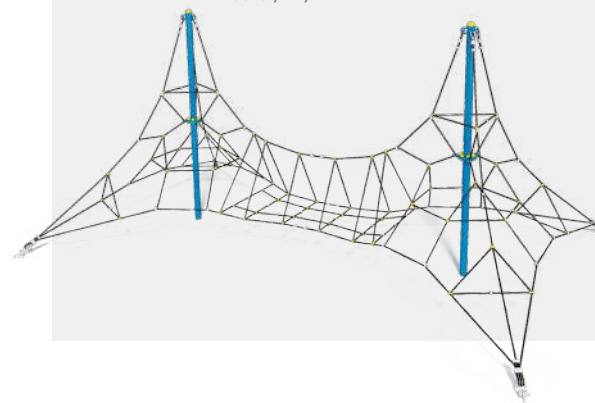

SE771.8

довжина /мм/ 11594
ширина /мм/ 6084
висота /мм/ 4001

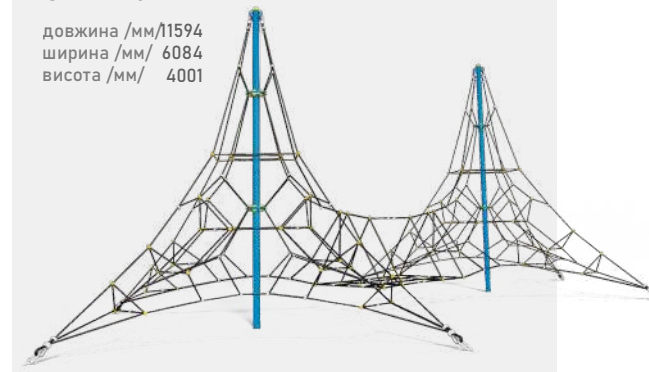

ОБЛАДНАННЯ
ДЛЯ ПРИВАТНОГО
ВИКОРИСТАННЯ

Спортивно-розважальні комплекси, які призначені для використання на приватних ділянках.

Не потребують бетонування при встановленні та не пошкоджують трав'яний покрив під час монтажу.

Р801Б

довжина /мм/ 5700
ширина /мм/ 3280
висота /мм/ 3100



Р801.1Б

довжина /мм/ 7100
ширина /мм/ 3280
висота /мм/ 3100



Р801.2Б

довжина /мм/ 7215
ширина /мм/ 5297
висота /мм/ 3100



ГІРКИ

TE101

довжина /мм/ 2232
ширина /мм/ 563
висота /мм/ 1682



TE102

довжина /мм/ 3511
ширина /мм/ 563
висота /мм/ 2280



TE107

довжина /мм/ 3022
ширина /мм/ 563
висота /мм/ 2000



ГОЙДАЛКИ
НА ПРУЖИНІ



TE205

довжина /мм/ 1100
ширина /мм/ 720
висота /мм/ 1210



TE208

довжина /мм/ 1200
ширина /мм/ 315
висота /мм/ 1085



TE251PE

довжина /мм/ 763
ширина /мм/ 295
висота /мм/ 961

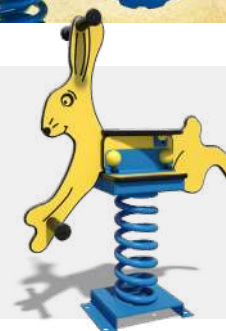

TE209

довжина /мм/ 1355
ширина /мм/ 532
висота /мм/ 1342

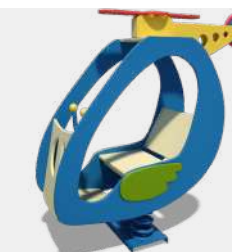

TE218

довжина /мм/ 691
ширина /мм/ 429
висота /мм/ 821



T230

довжина /мм/ 793
ширина /мм/ 416
висота /мм/ 693

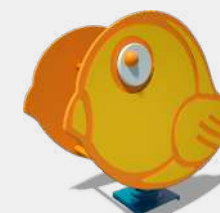

TE231

довжина /мм/ 720
ширина /мм/ 416
висота /мм/ 689



TE232

довжина /мм/ 719
ширина /мм/ 416
висота /мм/ 733



TE233

довжина /мм/ 787
ширина /мм/ 416
висота /мм/ 761



TE234

довжина /мм/ 727
ширина /мм/ 416
висота /мм/ 789



БАЛАНСИРИ

TE213

довжина /мм/ 3171
ширина /мм/ 333
висота /мм/ 1229



TE201

довжина /мм/ 2171
ширина /мм/ 333
висота /мм/ 1228



TE222

довжина /мм/ 2500
ширина /мм/ 556
висота /мм/ 541



TE210

довжина /мм/ 1360
ширина /мм/ 263
висота /мм/ 695



КАРУСЕЛІ

TE211

довжина /мм/ 1597
ширина /мм/ 1597
висота /мм/ 712



TE212

довжина /мм/ 897
ширина /мм/ 897
висота /мм/ 712



TE217

довжина /мм/ 1597
ширина /мм/ 1597
висота /мм/ 791

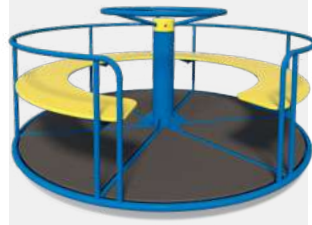

ОБЛАДНАННЯ ДЛЯ ГРИ З ПІСКОМ

TE301/ TE302

довжина /мм/ 1450/1950
ширина /мм/ 1450/1950
висота /мм/ 310/310



TE305

довжина /мм/ 1642
ширина /мм/ 1350
висота /мм/ 1917



TE307

довжина /мм/ 3662
ширина /мм/ 1891
висота /мм/ 2040



TE310

довжина /мм/ 1684
ширина /мм/ 1684
висота /мм/ 1690



TE313

довжина /мм/ 1198
ширина /мм/ 1153
висота /мм/ 520



T314

довжина /мм/ 1739
ширина /мм/ 1463/2902
висота /мм/ 625/319



TE318

довжина /мм/ 2066
ширина /мм/ 948
висота /мм/ 1392



TE319

довжина /мм/ 1750
ширина /мм/ 1642
висота /мм/ 1940



ГОЙДАЛКИ

TE402/ TE402M

довжина /мм/ 2255
ширина /мм/ 1362
висота /мм/ 2086



TE406M/ TE406

довжина /мм/ 1735
ширина /мм/ 985
висота /мм/ 1992



TE404M/ TE404

довжина /мм/ 3655
ширина /мм/ 1362
висота /мм/ 2086



TE407/ TE407M

довжина /мм/ 2800
ширина /мм/ 985
висота /мм/ 1992



T408

довжина /мм/ 2370
ширина /мм/ 1560
висота /мм/ 2270



TE412

довжина /мм/ 3192
ширина /мм/ 1638
висота /мм/ 2138



TE412RC

довжина /мм/ 2604
ширина /мм/ 1758
висота /мм/ 2205



TE415

довжина /мм/ 2976
ширина /мм/ 1010
висота /мм/ 2118



МАШИНКИ ТА ПАРОВОЗИКИ

TE508

довжина /мм/ 2961
ширина /мм/ 1275
висота /мм/ 1415



TE509

довжина /мм/ 2412
ширина /мм/ 1278
висота /мм/ 1749



TE512

довжина /мм/ 3555
ширина /мм/ 2232
висота /мм/ 2111



T507

довжина /мм/ 9213
ширина /мм/ 1225
висота /мм/ 2115



TE510

довжина /мм/ 2141
ширина /мм/ 1202
висота /мм/ 2115



T511

довжина /мм/ 3051
ширина /мм/ 1278
висота /мм/ 1415



ТЕМАТИЧНІ ІГРОВІ КОМПЛЕКСИ

T809-RC

довжина /мм/ 8141
ширина /мм/ 6146
висота /мм/ 3250



TE809.1

довжина /мм/ 6744
ширина /мм/ 4997
висота /мм/ 3250



T907.2M

довжина /мм/ 9781
ширина /мм/ 3286
висота /мм/ 3132



T903M

довжина /мм/ 8450
ширина /мм/ 6570
висота /мм/ 4337



T904M

довжина /мм/ 11350
ширина /мм/ 7939
висота /мм/ 4515



T907.1M

довжина /мм/ 7242
ширина /мм/ 5306
висота /мм/ 3132



T907M

довжина /мм/ 8450
ширина /мм/ 8169
висота /мм/ 3123





T921
 довжина /мм/ 14096
 ширина /мм/ 12719
 висота /мм/ 4491



T922
 довжина /мм/ 13067
 ширина /мм/ 12066
 висота /мм/ 5369



T922.1
 довжина /мм/ 11887
 ширина /мм/ 7368
 висота /мм/ 5368



T921.1
 довжина /мм/ 10780
 ширина /мм/ 8992
 висота /мм/ 4470

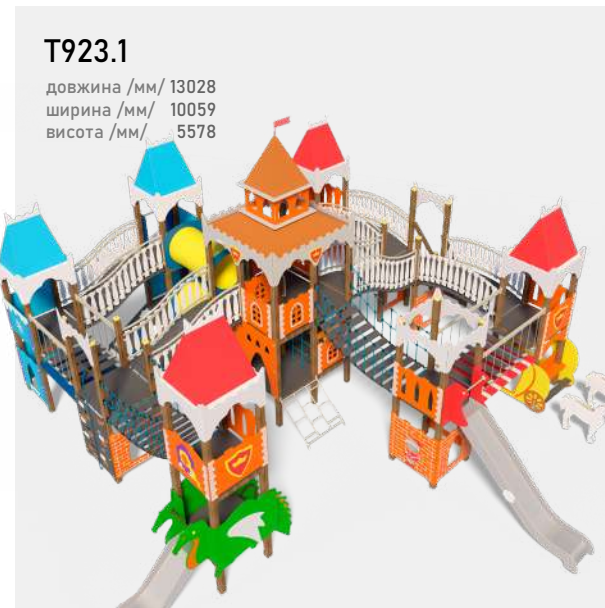

T923.1
 довжина /мм/ 13028
 ширина /мм/ 10059
 висота /мм/ 5578



T918-VS-S715M
 довжина /мм/ 14733
 ширина /мм/ 9406
 висота /мм/ 6284



T923
 довжина /мм/ 13028
 ширина /мм/ 10059
 висота /мм/ 6000





T915
довжина /мм/ 14043
ширина /мм/ 7189
висота /мм/ 6443



T917
довжина /мм/ 11925
ширина /мм/ 11130
висота /мм/ 5857



T918
довжина /мм/ 9938
ширина /мм/ 7050
висота /мм/ 6284



TE919
довжина /мм/ 6654
ширина /мм/ 4040
висота /мм/ 2346



TE9130ЖЗ
довжина /мм/ 5366
ширина /мм/ 5050
висота /мм/ 3538



T920
довжина /мм/ 14117
ширина /мм/ 12798
висота /мм/ 4834



T920.1
довжина /мм/ 10799
ширина /мм/ 10287
висота /мм/ 4836

СЕРІЯ «NEW»

T801NEW

довжина /мм/ 3296
ширина /мм/ 2680
висота /мм/ 2903



T802NEW

довжина /мм/ 5401
ширина /мм/ 3781
висота /мм/ 2903



T803NEW

довжина /мм/ 6621
ширина /мм/ 4645
висота /мм/ 2902



T901NEW

довжина /мм/ 5550
ширина /мм/ 3772
висота /мм/ 3357



T902NEW

довжина /мм/ 8450
ширина /мм/ 4378
висота /мм/ 3357



T903NEW

довжина /мм/ 8450
ширина /мм/ 6862
висота /мм/ 3357



T904NEW

довжина /мм/ 11350
ширина /мм/ 7940
висота /мм/ 3357



T911NEW

довжина /мм/ 11768
ширина /мм/ 7790
висота /мм/ 3357



T912NEW

довжина /мм/ 11424
ширина /мм/ 11099
висота /мм/ 3357



T912.1NEW

довжина /мм/ 12390
ширина /мм/ 11206
висота /мм/ 5854



СЕРІЯ
«КАЗКОВИЙ ЛІС»

TE701

довжина /мм/ 3073
ширина /мм/ 3060
висота /мм/ 3118



TE703

довжина /мм/ 3310
ширина /мм/ 1544
висота /мм/ 2602



TE706

довжина /мм/ 10710
ширина /мм/ 6864
висота /мм/ 3118



TE708

довжина /мм/ 10710
ширина /мм/ 8379
висота /мм/ 3118



TE709

довжина /мм/ 12113
ширина /мм/ 9515
висота /мм/ 3118



TE702.1

довжина /мм/ 5334
ширина /мм/ 4184
висота /мм/ 3118



TE704

довжина /мм/ 7345
ширина /мм/ 5333
висота /мм/ 3118



TE705.1

довжина /мм/ 8029
ширина /мм/ 6748
висота /мм/ 3118



TE707

довжина /мм/ 10711
ширина /мм/ 6754
висота /мм/ 3118



ІНКЛЮЗИВНЕ
ОБЛАДНАННЯ

TE835

довжина /мм/ 9556
ширина /мм/ 7827
висота /мм/ 2373



T601

довжина /мм/ 13685
ширина /мм/ 4866
висота /мм/ 1647



T604

довжина /мм/ 1499
ширина /мм/ 906
висота /мм/ 945



T605.2

довжина /мм/ 1880
ширина /мм/ 1880
висота /мм/ 682



ГІМНАСТИЧНІ
КОМПЛЕКСИ

S712

довжина /мм/ 5170
ширина /мм/ 1519
висота /мм/ 3143



S713

довжина /мм/ 6548
ширина /мм/ 2525
висота /мм/ 2596



SE714

довжина /мм/ 3551
ширина /мм/ 3693
висота /мм/ 2596



S715

довжина /мм/ 8626
ширина /мм/ 7605
висота /мм/ 2595



S715.1M

довжина /мм/ 8567
ширина /мм/ 5834
висота /мм/ 2109



S715.3M

довжина /мм/ 6605
ширина /мм/ 5563
висота /мм/ 2595

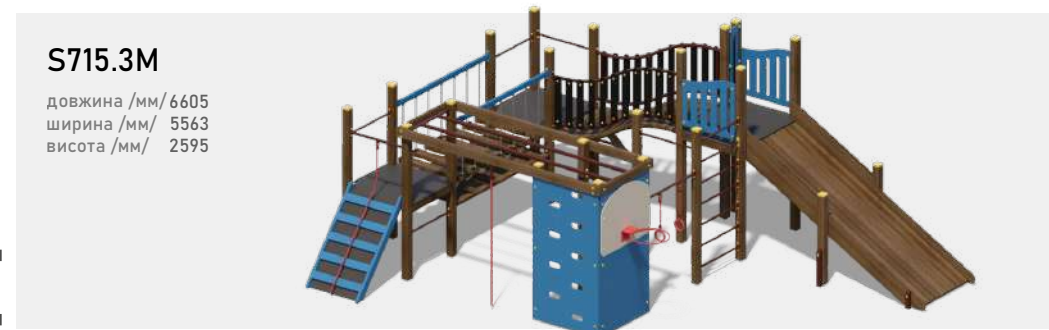

SE716

довжина /мм/ 2588
ширина /мм/ 1640
висота /мм/ 2544



S723

довжина /мм/ 7045
ширина /мм/ 3417
висота /мм/ 3293

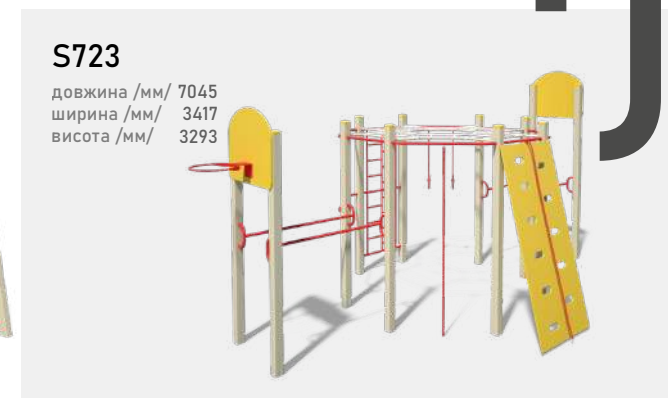

S724.1

довжина /мм/ 3417
ширина /мм/ 2829
висота /мм/ 2595



S725

довжина /мм/ 6543
ширина /мм/ 2442
висота /мм/ 2595



S726

довжина /мм/ 5056
ширина /мм/ 4266
висота /мм/ 2595



S727

довжина /мм/ 5722
ширина /мм/ 1938
висота /мм/ 3263

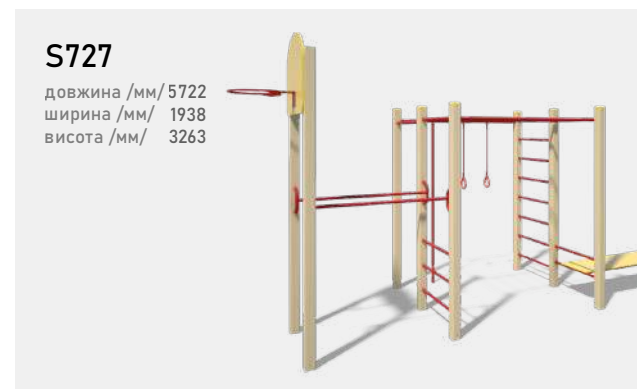

SE760

довжина /мм/ 4415
ширина /мм/ 3076
висота /мм/ 2318



S765.1

довжина /мм/ 2640
ширина /мм/ 2295
висота /мм/ 2595



S801

довжина /мм/ 5943
ширина /мм/ 4149
висота /мм/ 3576



S766

довжина /мм/ 1910
ширина /мм/ 1445
висота /мм/ 1844

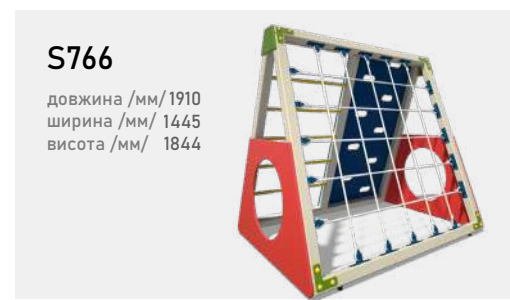



СПОРТИВНЕ ОБЛАДНАННЯ

22

УТ101

довжина /мм/ 2070
ширина /мм/ 1700
висота /мм/ 2430

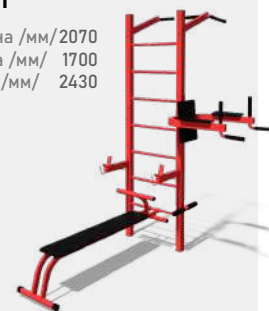

УТ102

довжина /мм/ 2650
ширина /мм/ 2100
висота /мм/ 2450



УТ102.5

Гойдалка

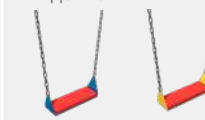

УТ102.4

Навіс для боксерської груші



УТ102.9

Гіперекстензія



УТ102.10

Штанга



MF1.1

довжина /мм/ 648
ширина /мм/ 130
висота /мм/ 307
вага /кг/ 7



MF1.2

довжина /мм/ 1190
ширина /мм/ 1110
висота /мм/ 1590
вага /кг/ 29



MF1.3

довжина /мм/ 859
ширина /мм/ 859
висота /мм/ 934
вага /кг/ 37



MF1.4

довжина /мм/ 714
ширина /мм/ 995
висота /мм/ 2214
вага /кг/ 38



MF1.5

довжина /мм/ 714
ширина /мм/ 1199
висота /мм/ 2000
вага /кг/ 28



MF1.6

довжина /мм/ 1230
ширина /мм/ 1356
висота /мм/ 1139
вага /кг/ 36



MF1.7

довжина /мм/ 1230
ширина /мм/ 425
висота /мм/ 161
вага /кг/ 12



MF1.9

довжина /мм/ 1230
ширина /мм/ 1364
висота /мм/ 1225
вага /кг/ 29



MF1.11

довжина /мм/ 1230
ширина /мм/ 283
висота /мм/ 2466
вага /кг/ 34



MF1.8

довжина /мм/ 1230
ширина /мм/ 417
висота /мм/ 144
вага /кг/ 17



MF1.12

довжина /мм/ 530
ширина /мм/ 1720
висота /мм/ 615
вага /кг/ 29



MF1.13

довжина /мм/ 1230
ширина /мм/ 718
висота /мм/ 945
вага /кг/ 19





MF2.1
довжина /мм/ 648
ширина /мм/ 130
висота /мм/ 2659
вага /кг/ 35



MF2.2
довжина /мм/ 1060
ширина /мм/ 1190
висота /мм/ 1227
вага /кг/ 45



MF2.3
довжина /мм/ 859
ширина /мм/ 859
висота /мм/ 727
вага /кг/ 78



MF2.4
довжина /мм/ 714
ширина /мм/ 995
висота /мм/ 1712
вага /кг/ 57



MF2.5
довжина /мм/ 714
ширина /мм/ 1199
висота /мм/ 1657
вага /кг/ 47



MF2.6
довжина /мм/ 1230
ширина /мм/ 1356
висота /мм/ 639
вага /кг/ 52



MF2.7
довжина /мм/ 1230
ширина /мм/ 425
висота /мм/ 2705
вага /кг/ 68



MF2.8
довжина /мм/ 1230
ширина /мм/ 416
висота /мм/ 2705
вага /кг/ 74



MF2.9
довжина /мм/ 1230
ширина /мм/ 1367
висота /мм/ 725
вага /кг/ 46

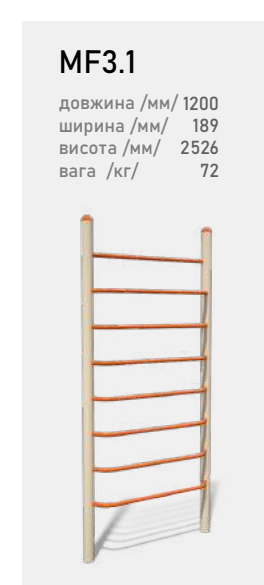

MF3.1
довжина /мм/ 1200
ширина /мм/ 189
висота /мм/ 2526
вага /кг/ 72

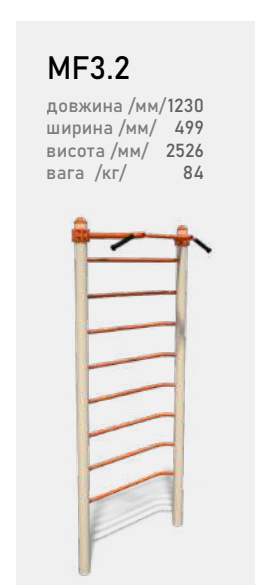

MF3.2
довжина /мм/ 1230
ширина /мм/ 499
висота /мм/ 2526
вага /кг/ 84

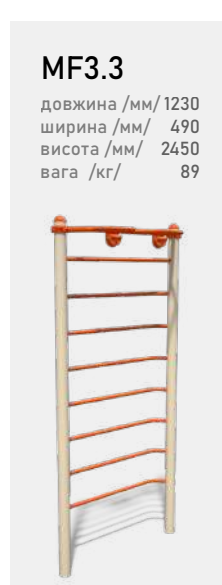

MF3.3
довжина /мм/ 1230
ширина /мм/ 490
висота /мм/ 2450
вага /кг/ 89



MF3.4
довжина /мм/ 3168
ширина /мм/ 714
висота /мм/ 2526
вага /кг/ 150



MF3.5
довжина /мм/ 2477
ширина /мм/ 1025
висота /мм/ 2440
вага /кг/ 128



MF3.6
довжина /мм/ 3259
ширина /мм/ 2549
висота /мм/ 2526
вага /кг/ 198



MF4.1
довжина /мм/ 1316
ширина /мм/ 1670
висота /мм/ 2705
вага /кг/ 178



MF4.2
довжина /мм/ 1820
ширина /мм/ 1100
висота /мм/ 2705
вага /кг/ 189



MF4.3
довжина /мм/ 3211
ширина /мм/ 2328
висота /мм/ 2705
вага /кг/ 253



MF4.4
довжина /мм/ 3153
ширина /мм/ 3321
висота /мм/ 2705
вага /кг/ 310



MF4.5

довжина /мм/ 3321
ширина /мм/ 3153
висота /мм/ 2761
вага /кг/ 280



MF5.1

довжина /мм/ 2811
ширина /мм/ 1100
висота /мм/ 2705
вага /кг/ 218



MF5.2

довжина /мм/ 3694
ширина /мм/ 2712
висота /мм/ 2705
вага /кг/ 335



MF5.3

довжина /мм/ 4414
ширина /мм/ 3204
висота /мм/ 2705
вага /кг/ 413



MF5.4

довжина /мм/ 4421
ширина /мм/ 3890
висота /мм/ 2705
вага /кг/ 467



SM800

довжина /мм/ 3058
ширина /мм/ 1453
висота /мм/ 2425
вага /кг/ 152



SM801

довжина /мм/ 4590
ширина /мм/ 3664
висота /мм/ 2425
вага /кг/ 312



SM802

довжина /мм/ 5812
ширина /мм/ 4927
висота /мм/ 2425
вага /кг/ 516





ОБЛАДНАННЯ ДЛЯ ВОРКАУТУ



S831.1
 довжина /мм/ 7600
 ширина /мм/ 996
 висота /мм/ 2660
 вага /кг/ 327



S831.3
 довжина /мм/ 7400
 ширина /мм/ 2616
 висота /мм/ 3527
 вага /кг/ 309



S831.2
 довжина /мм/ 2944
 ширина /мм/ 2096
 висота /мм/ 2705
 вага /кг/ 245



S831.4
 довжина /мм/ 4862
 ширина /мм/ 4557
 висота /мм/ 4127
 вага /кг/ 565

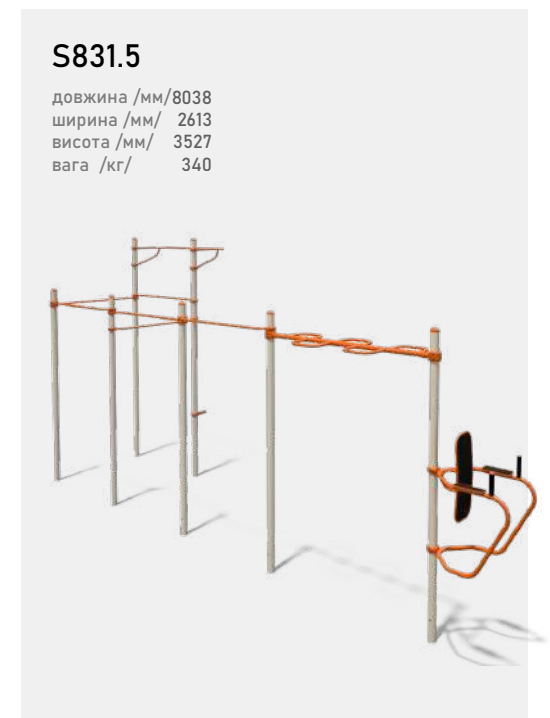

S831.5
 довжина /мм/ 8038
 ширина /мм/ 2613
 висота /мм/ 3527
 вага /кг/ 340

ОБЛАДНАННЯ ДЛЯ ВОРКАУТУ

S831.6

довжина /мм/ 8712
ширина /мм/ 2647
висота /мм/ 3527
вага /кг/ 1360

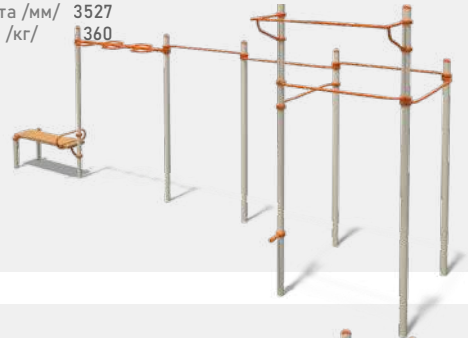

S831.8

довжина /мм/ 2192
ширина /мм/ 2808
висота /мм/ 2705
вага /кг/ 238



S831.10

довжина /мм/ 5116
ширина /мм/ 1661
висота /мм/ 2705
вага /кг/ 337



S831.11

довжина /мм/ 9971
ширина /мм/ 1526
висота /мм/ 2705
вага /кг/ 474



S831.7

довжина /мм/ 1442
ширина /мм/ 2552
висота /мм/ 2705
вага /кг/ 179



S831.9

довжина /мм/ 5181
ширина /мм/ 5580
висота /мм/ 4127
вага /кг/ 622

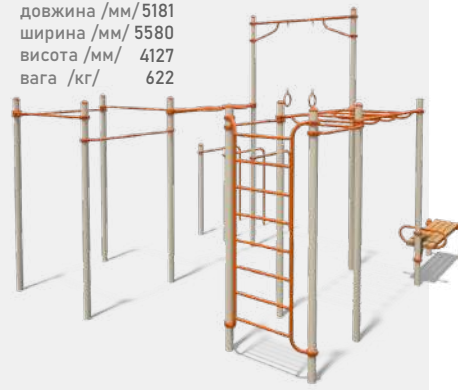

S831.12

довжина /мм/ 7574
ширина /мм/ 7530
висота /мм/ 4127
вага /кг/ 612

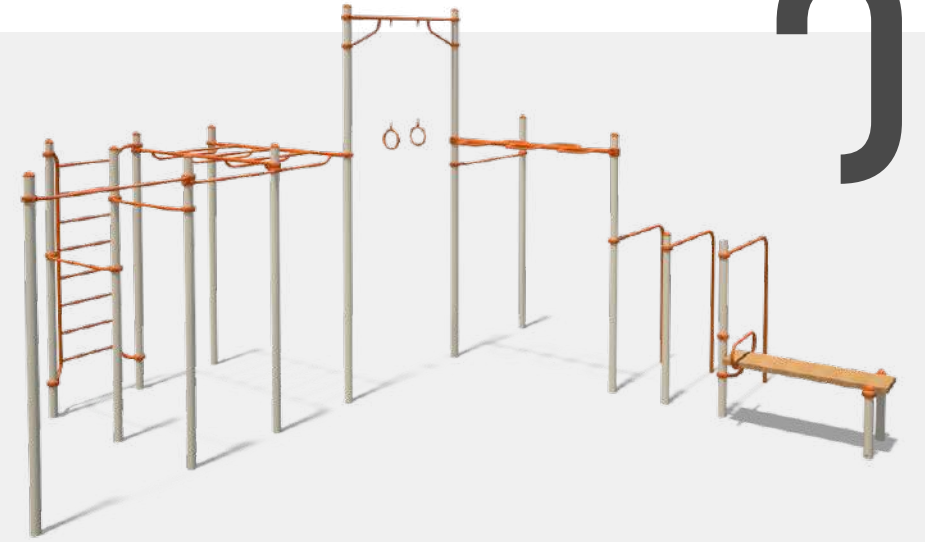

S831.13

довжина /мм/ 13530
ширина /мм/ 7607
висота /мм/ 4127
вага /кг/ 1438



S832.1

довжина /мм/ 1230
ширина /мм/ 173
висота /мм/ 2705
вага /кг/ 63



S832.2

довжина /мм/ 1730
ширина /мм/ 173
висота /мм/ 2705
вага /кг/ 65

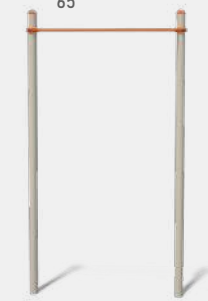

S832.3

довжина /мм/ 1230
ширина /мм/ 173
висота /мм/ 1027
вага /кг/ 35



S832.4

довжина /мм/ 1316
ширина /мм/ 1316
висота /мм/ 2705
вага /кг/ 137



S832.5

довжина /мм/ 7000
ширина /мм/ 400
висота /мм/ 1027
вага /кг/ 127

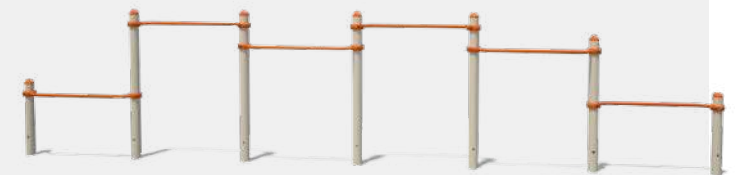

S833.1
 довжина /мм/ 2330
 ширина /мм/ 686
 висота /мм/ 2705
 вага /кг/ 82

S833.2
 довжина /мм/ 2330
 ширина /мм/ 1228
 висота /мм/ 2705
 вага /кг/ 147

S833.3
 довжина /мм/ 4530
 ширина /мм/ 1228
 висота /мм/ 2705
 вага /кг/ 238



S834.2
 довжина /мм/ 1630
 ширина /мм/ 996
 висота /мм/ 1657
 вага /кг/ 95

S834.3
 довжина /мм/ 1630
 ширина /мм/ 996
 висота /мм/ 327
 вага /кг/ 50

S834.4
 довжина /мм/ 1630
 ширина /мм/ 996
 висота /мм/ 727
 вага /кг/ 77

S834.1
 довжина /мм/ 3130
 ширина /мм/ 873
 висота /мм/ 1667
 вага /кг/ 150

S834.5
 довжина /мм/ 1414
 ширина /мм/ 1409
 висота /мм/ 1657
 вага /кг/ 93

S834.6
 довжина /мм/ 1414
 ширина /мм/ 2231
 висота /мм/ 1657
 вага /кг/ 95

S834.7
 довжина /мм/ 2330
 ширина /мм/ 996
 висота /мм/ 699
 вага /кг/ 64

S835.1
 довжина /мм/ 1737
 ширина /мм/ 747
 висота /мм/ 591
 вага /кг/ 61

S835.2
 довжина /мм/ 1668
 ширина /мм/ 747
 висота /мм/ 1056
 вага /кг/ 63

S835.3
 довжина /мм/ 1800
 ширина /мм/ 650
 висота /мм/ 627
 вага /кг/ 68

S835.4
 довжина /мм/ 1600
 ширина /мм/ 680
 висота /мм/ 727
 вага /кг/ 79

S836.1
 довжина /мм/ 3698
 ширина /мм/ 4075
 висота /мм/ 808
 вага /кг/ 167

S836.2
 довжина /мм/ 3430
 ширина /мм/ 326
 висота /мм/ 2705
 вага /кг/ 161

S839.1
 довжина /мм/ 1230
 ширина /мм/ 283
 висота /мм/ 2705
 вага /кг/ 91

S839.2
 довжина /мм/ 309
 ширина /мм/ 130
 висота /мм/ 2705
 вага /кг/ 39



S839.3
 довжина /мм/ 2130
 ширина /мм/ 242
 висота /мм/ 4127
 вага /кг/ 110



ВУЛИЧНІ ТРЕНАЖЕРИ

СЕРІЯ «SM»



Жим ногами
SM103
довжина /мм/ 1747
ширина /мм/ 500
висота /мм/ 1508
вага /кг/ 63



Маятник
SM104
довжина /мм/ 1055
ширина /мм/ 797
висота /мм/ 1426
вага /кг/ 60,3



Жим від грудей
SM101
довжина /мм/ 1569
ширина /мм/ 875
висота /мм/ 1918
вага /кг/ 102



Маятник-твістер
SM104-114
довжина /мм/ 1443
ширина /мм/ 797
висота /мм/ 1426
вага /кг/ 75,2



Жим від грудей - верхня тяга
SM101-102
довжина /мм/ 1563
ширина /мм/ 930
висота /мм/ 1918
вага /кг/ 96



Бруси
SM105
довжина /мм/ 1742
ширина /мм/ 684
висота /мм/ 1728
вага /кг/ 68,6



Верхня тяга
SM102
довжина /мм/ 1565
ширина /мм/ 930
висота /мм/ 1918
вага /кг/ 89



Тренажер для пресу анатомічний
SM106
довжина /мм/ 1033
ширина /мм/ 496
висота /мм/ 2051
вага /кг/ 74,5



Тренажер м'язів плечового пояса
SM107
довжина /мм/ 1236
ширина /мм/ 1145
висота /мм/ 1524
вага /кг/ 65,2

Тренажер м'язів плечового пояса
SM108
довжина /мм/ 646
ширина /мм/ 845
висота /мм/ 1829
вага /кг/ 57

Прес черевний
SM109
довжина /мм/ 1654
ширина /мм/ 1175
висота /мм/ 582
вага /кг/ 73

Хос Райдер
SM110
довжина /мм/ 916
ширина /мм/ 800
висота /мм/ 1119
вага /кг/ 44,7

Драбина з турніком
SM112
довжина /мм/ 1567
ширина /мм/ 984
висота /мм/ 2413
вага /кг/ 92,6

Твістер
SM114
довжина /мм/ 1830
ширина /мм/ 564
висота /мм/ 1368
вага /кг/ 88

Твістер
SM114-4
довжина /мм/ 1830
ширина /мм/ 1830
висота /мм/ 1368
вага /кг/ 148,9

Повітряний ходок
SM115
довжина /мм/ 489
ширина /мм/ 1012
висота /мм/ 1429
вага /кг/ 59,5

Орбітрек
SM116
довжина /мм/ 1396
ширина /мм/ 566
висота /мм/ 1779
вага /кг/ 96,7

Турнік
SM117
довжина /мм/ 1125
ширина /мм/ 1125
висота /мм/ 2508
вага /кг/ 70

Прес з упором на руки
SM125
довжина /мм/ 1340
ширина /мм/ 722
висота /мм/ 1570
вага /кг/ 57,4

Розгинач стегна
SM126
довжина /мм/ 1559
ширина /мм/ 551
висота /мм/ 1108
вага /кг/ 78

Розгинач стегна-Степпер
SM126-136
довжина /мм/ 1455
ширина /мм/ 548
висота /мм/ 1458
вага /кг/ 81,6

Батерфляй
SM128
довжина /мм/ 1541
ширина /мм/ 1230
висота /мм/ 2008
вага /кг/ 119,9

Біцепс
SM129
довжина /мм/ 1561
ширина /мм/ 1088
висота /мм/ 928
вага /кг/ 67

Ричажна тяга
SM131
довжина /мм/ 1029
ширина /мм/ 902
висота /мм/ 1982
вага /кг/ 72,4

Гіперекстензія
SM134
довжина /мм/ 1000
ширина /мм/ 653
висота /мм/ 743
вага /кг/ 32,6

Гребний тренажер
SM135
довжина /мм/ 1340
ширина /мм/ 722
висота /мм/ 1570
вага /кг/ 57,4

Степпер для м'язів стегна
SM136-142
довжина /мм/ 1264
ширина /мм/ 792
висота /мм/ 1458
вага /кг/ 85,1

Степпер
SM136
довжина /мм/ 1352
ширина /мм/ 564
висота /мм/ 1458
вага /кг/ 80,8

Велотренажер
SM139
довжина /мм/ 1290
ширина /мм/ 490
висота /мм/ 699
вага /кг/ 72

Розгинач стегна
SM144
довжина /мм/ 1897
ширина /мм/ 542
висота /мм/ 1662
вага /кг/ 101,4

СЕРІЯ «SMP»

- Захисні антивандальні заглушки кріплення
- Підшипникові вузли обертання
- Основний профіль - труба 89x4мм ГОСТ10704
- Суцільнолітні полімерні сидіння
- Лист металу товщиною 1,5мм для розміщення рекламної та іншої інформації
- Відповідність міжнародним нормам безпеки EN16630
- Прямокутний профіль 100x50x2,7мм ГОСТ8645
- Допоміжний профіль - труба 60x40x2,5мм ГОСТ8645/40x40x2мм ГОСТ8639/Ø60x3/Ø48x3мм Ø42x2,8/Ø33x2,8мм ГОСТ3262 (сталь конструкційна)
- Гумова рукоятка
- Система навантаження - пропорційна власній вазі користувача
- Полімерне покриття металоконструкцій
- Монтаж обладнання в бетонний фундамент

Жим від грудей SMP101.1

довжина /мм/ 875
ширина /мм/ 1022
висота /мм/ 1756
вага /кг/ 47



Тренажер м'язів плечового поясу SMP108.1

довжина /мм/ 567
ширина /мм/ 845
висота /мм/ 1620
вага /кг/ 27.2



Прес черевний SMP109.1

довжина /мм/ 1463
ширина /мм/ 690
висота /мм/ 528
вага /кг/ 35



Хос Райдер SMP110.1

довжина /мм/ 1187
ширина /мм/ 800
висота /мм/ 1115
вага /кг/ 42.9

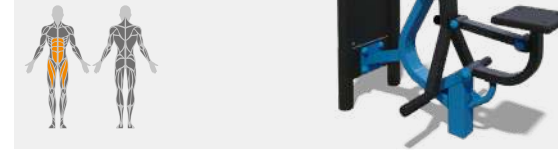

Драбина з турніком SMP112.1

довжина /мм/ 732
ширина /мм/ 983
висота /мм/ 2285
вага /кг/ 29.6



Тяга зверху SMP102.1

довжина /мм/ 935
ширина /мм/ 1038
висота /мм/ 1647
вага /кг/ 40.8



Жим ногами SMP103.1

довжина /мм/ 1113
ширина /мм/ 500
висота /мм/ 1620
вага /кг/ 31



Маятник SMP104.1

довжина /мм/ 792
ширина /мм/ 767
висота /мм/ 1620
вага /кг/ 30



Бруси SMP105.1

довжина /мм/ 1136
ширина /мм/ 685
висота /мм/ 1620
вага /кг/ 23,6



Тренажер пресу SMP106.1

довжина /мм/ 757
ширина /мм/ 496
висота /мм/ 1620
вага /кг/ 33.2



Тренажер м'язів плечового поясу SMP107.1

довжина /мм/ 872
ширина /мм/ 1145
висота /мм/ 1620
вага /кг/ 34.7

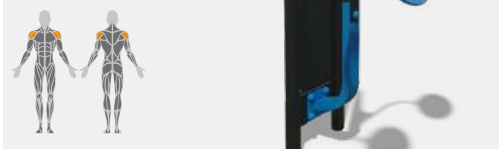

Твістер SMP114.1

довжина /мм/ 1156
ширина /мм/ 564
висота /мм/ 1748
вага /кг/ 41.2



Повітряний хідок SMP115.1

довжина /мм/ 1269
ширина /мм/ 489
висота /мм/ 1489
вага /кг/ 57

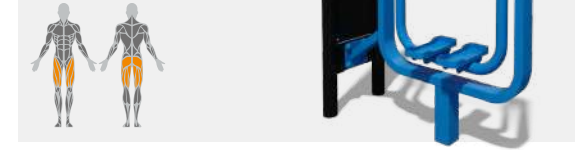

Орбітрек SMP116.1

довжина /мм/ 1605
ширина /мм/ 566
висота /мм/ 1844
вага /кг/ 94





Прес SMP125.1

довжина /мм/ 935
ширина /мм/ 704
висота /мм/ 1620
вага /кг/ 23,3



Батерфляй SMP128.1
 довжина /мм/ 1027
 ширина /мм/ 1230
 висота /мм/ 2014
 вага /кг/ 60

Гіперекстензія SMP134.1
 довжина /мм/ 1129
 ширина /мм/ 653
 висота /мм/ 803
 вага /кг/ 30



Тренажер для греблі SMP135.1
 довжина /мм/ 987
 ширина /мм/ 957
 висота /мм/ 962
 вага /кг/ 45



Велотренажер SMP139.1
 довжина /мм/ 1536
 ширина /мм/ 490
 висота /мм/ 699
 вага /кг/ 67,7



Приставка Степлер SMP136.1
 довжина /мм/ 916
 ширина /мм/ 564
 висота /мм/ 1620
 вага /кг/ 39,7



Тренажер для м'язів стегна SMP142.1
 довжина /мм/ 824
 ширина /мм/ 792
 висота /мм/ 1620
 вага /кг/ 43,8



Лижник SMP141.1
 довжина /мм/ 1409
 ширина /мм/ 602
 висота /мм/ 1580
 вага /кг/ 62,5



ТРЕНАЖЕРИ КРІПЛЯТЬСЯ ПО ОБИДВІ СТОРОНИ ВІД ПІЛОНУ

ВИКОРИСТОВУЙТЕ ПЛОЩУ ЯК ІНФОРМАЦІЙНИЙ СТЕНД

КОМБІНУЙТЕ ВИДИ ТРЕНАЖЕРІВ НА СВІЙ РОЗСУД



СЕРІЯ «SE/SL»



- Гумові рукоятки і відбійники
- Захисні антивандальні заглушки кріплення
- Основний профіль - труба 133x4/89x4мм ГОСТ10704
- Допоміжний профіль - труба 60x40x2,5мм ГОСТ8645/40x40x2мм ГОСТ8639/Ø60x3/Ø48x3мм Ø42x2,8/Ø33x2,8мм ГОСТ3262 (сталь конструкційна)
- Підшипникові вузли обертання
- Суцільнолітій полімерні сидіння
- Пластиковий захисний ковпак фундаменту
- Система навантаження - пропорційна власній вазі користувача
- Відповідність міжнародним нормам безпеки EN16630
- Монтаж обладнання на бетоновану закладну
- Полімерне покриття металоконструкцій

Жим ногами SE103
 довжина /мм/ 1777
 ширина /мм/ 500
 висота /мм/ 1548
 вага /кг/ 68,5



Маятник SE104
 довжина /мм/ 1088
 ширина /мм/ 797
 висота /мм/ 1426
 вага /кг/ 61



Жим від грудей SE101
 довжина /мм/ 1596
 ширина /мм/ 875
 висота /мм/ 1948
 вага /кг/ 107



Маятник-твістер SE104-114
 довжина /мм/ 1332
 ширина /мм/ 797
 висота /мм/ 1426
 вага /кг/ 76



Жим від грудей-верхня тяга SE101-102
 довжина /мм/ 1584
 ширина /мм/ 875
 висота /мм/ 1948
 вага /кг/ 97



Тренажер для м'язів верхнього плечового поясу SE107
 довжина /мм/ 1233
 ширина /мм/ 1145
 висота /мм/ 1524
 вага /кг/ 70,6



Верхня тяга SE102
 довжина /мм/ 1578
 ширина /мм/ 874
 висота /мм/ 1848
 вага /кг/ 86



Тренажер для м'язів верхнього плечового поясу SE108
 довжина /мм/ 680
 ширина /мм/ 845
 висота /мм/ 1827
 вага /кг/ 61



Тренажер для м'язів черевного поясу
SE109
довжина /мм/ 1280
ширина /мм/ 1274
висота /мм/ 553
вага /кг/ 58

Хос Райдер
SE110
довжина /мм/ 928
ширина /мм/ 725
висота /мм/ 1109
вага /кг/ 45

Біцепс
SE129
довжина /мм/ 1593
ширина /мм/ 1088
висота /мм/ 998
вага /кг/ 68

Важільна тяга
SE131
довжина /мм/ 1027
ширина /мм/ 902
висота /мм/ 1981
вага /кг/ 76

Твістер
SE114
довжина /мм/ 1283
ширина /мм/ 1472
висота /мм/ 1353
вага /кг/ 112

Повітряний ходок
SE115-T
довжина /мм/ 1071
ширина /мм/ 481
висота /мм/ 1518
вага /кг/ 71



Гребний тренажер
SE135
довжина /мм/ 1123
ширина /мм/ 824
висота /мм/ 887
вага /кг/ 49

Орбітрек
SE116
довжина /мм/ 1186
ширина /мм/ 625
висота /мм/ 1658
вага /кг/ 69

Мультижим
SE123.1
довжина /мм/ 1685
ширина /мм/ 1567
висота /мм/ 1948
вага /кг/ 120

Степпер
SE136
довжина /мм/ 1213
ширина /мм/ 553
висота /мм/ 1435
вага /кг/ 80

Жим ногами - Тренажер для м'язів стегна
SE103-142
довжина /мм/ 1477
ширина /мм/ 792
висота /мм/ 1548
вага /кг/ 80,8

Розгинач стегна
SE126
довжина /мм/ 1510
ширина /мм/ 544
висота /мм/ 1076
вага /кг/ 73

Велотренажер
SE139
довжина /мм/ 979
ширина /мм/ 482
висота /мм/ 1382
вага /кг/ 49

Тренажер для преси
SE140
довжина /мм/ 1083
ширина /мм/ 815
висота /мм/ 1564
вага /кг/ 72

Розгинач стегна - степпер
SE126-136
довжина /мм/ 1360
ширина /мм/ 641
висота /мм/ 1435
вага /кг/ 79

Батерфляй
SE128
довжина /мм/ 1547
ширина /мм/ 1230
висота /мм/ 2051
вага /кг/ 129

Лижник
SE141-T
довжина /мм/ 918
ширина /мм/ 602
висота /мм/ 1517
вага /кг/ 66

Тренажер для м'язів стегна
SE142
довжина /мм/ 1177
ширина /мм/ 793
висота /мм/ 1358
вага /кг/ 83

Бігова доріжка
SE143
довжина /мм/ 1514
ширина /мм/ 763
висота /мм/ 1548
вага /кг/ 110

Жим сидячи від грудей
SE201
довжина /мм/ 952
ширина /мм/ 875
висота /мм/ 1948
вага /кг/ 72,6

Верхня тяга
SE202
довжина /мм/ 942
ширина /мм/ 935
висота /мм/ 1948
вага /кг/ 66,1

Жим ногами
SE203
довжина /мм/ 1039
ширина /мм/ 500
висота /мм/ 1548
вага /кг/ 52

Маятник одинарний
SE204
довжина /мм/ 694
ширина /мм/ 797
висота /мм/ 1426
вага /кг/ 47

Розгинач стегна
SE226
довжина /мм/ 903
ширина /мм/ 540
висота /мм/ 1076
вага /кг/ 47

Батерфляй
SE228
довжина /мм/ 927
ширина /мм/ 1230
висота /мм/ 2051
вага /кг/ 85,1

Тренажер для м'язів стегна
SE242
довжина /мм/ 738
ширина /мм/ 792
висота /мм/ 1358
вага /кг/ 56,9

Степпер
SE236
довжина /мм/ 843
ширина /мм/ 545
висота /мм/ 1435
вага /кг/ 55,9

Турнік/Упор для Пресу/
Розгинач стегна
SE117-125-126
довжина /мм/ 1540
ширина /мм/ 1440
висота /мм/ 2570

Бруси
SL105
довжина /мм/ 1740
ширина /мм/ 580
висота /мм/ 1550
вага /кг/ 52

Тренажер для пресу
анатомічний
SL106
довжина /мм/ 1300
ширина /мм/ 440
висота /мм/ 1070
вага /кг/ 44

Тренажер для пресу
анатомічний (подвійний)
SL106.1
довжина /мм/ 1000
ширина /мм/ 480
висота /мм/ 2010
вага /кг/ 55

Турнік
SL117
довжина /мм/ 1170
ширина /мм/ 1170
висота /мм/ 2550
вага /кг/ 75

Рукохід (подвійний)
SL118
довжина /мм/ 680
ширина /мм/ 630
висота /мм/ 2650
вага /кг/ 65

Станок гімнастичний
SL121
довжина /мм/ 1000
ширина /мм/ 1000
висота /мм/ 1280
вага /кг/ 46



Прес з упором на руки
SL125
довжина /мм/ 1330
ширина /мм/ 720
висота /мм/ 1540
вага /кг/ 61

Гіперекстензія
SL134
довжина /мм/ 1010
ширина /мм/ 690
висота /мм/ 740
вага /кг/ 39

Бруси- турнік
SL301
довжина /мм/ 1567
ширина /мм/ 899
висота /мм/ 1428
вага /кг/ 54

СПОРТИВНЕ ВУЛИЧНЕ ОБЛАДНАННЯ ДЛЯ ВІЙСЬКОВИХ ПІДРОЗДІЛІВ ТА СПОРТИВНИХ БАЗ

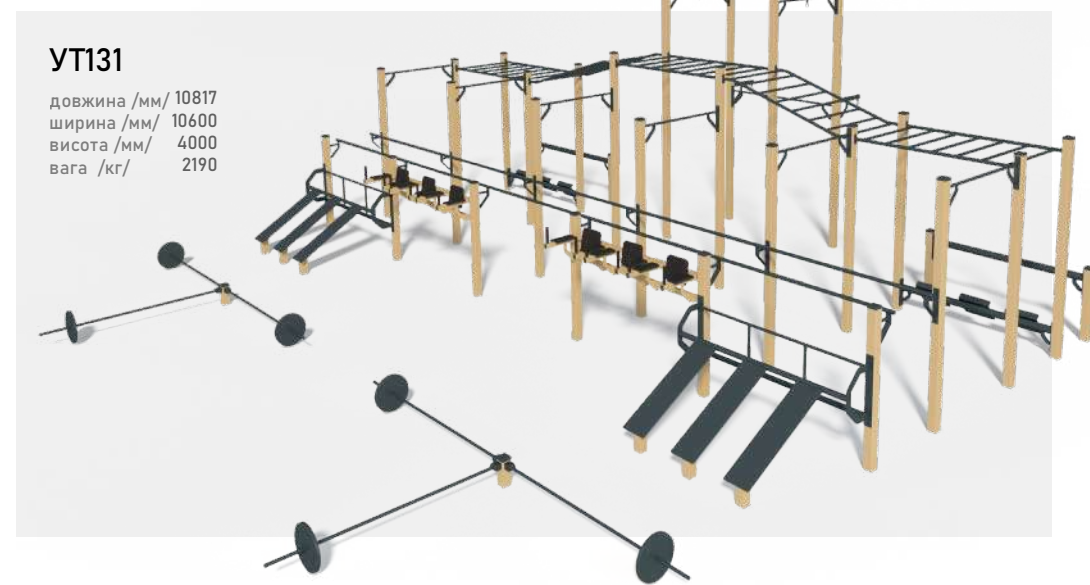

УТ131

довжина /мм/ 10817
ширина /мм/ 10600
висота /мм/ 4000
вага /кг/ 2190

ВУЛИЧНІ ТРЕНАЖЕРИ

ТРЕНАЖЕРИ З ВБУДОВАНИМИ ВАГАМИ

СЕРІЯ «KF»

Вироби серії KF оснащені механізмом, який дозволяє користувачу самостійно регулювати навантаження у великому діапазоні.

Завдяки вбудованим вагам, як в професійних тренажерах, є можливість поступового збільшення навантаження для створення повноцінних тренувальних сетів.



Жим горизонтальний

KF801

довжина /мм/ 2384
ширина /мм/ 1450
висота /мм/ 1218
вага /кг/ 200



Жим вгору

KF802

довжина /мм/ 1596
ширина /мм/ 1628
висота /мм/ 1498
вага /кг/ 235



Жим ногами

KF803

довжина /мм/ 2846
ширина /мм/ 938
висота /мм/ 1571
вага /кг/ 283

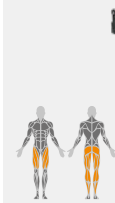

Рицажна тяга

KF804

довжина /мм/ 1710
ширина /мм/ 1225
висота /мм/ 1103
вага /кг/ 185



Верхня тяга

KF805

довжина /мм/ 2238
ширина /мм/ 1445
висота /мм/ 1907
вага /кг/ 217

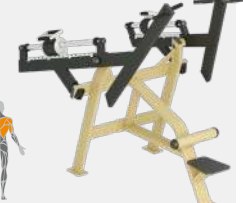

РЕКОМЕНДАЦІЇ

ДО ВИКОРИСТАННЯ ПРОФЕСІЙНОГО СПОРТИВНОГО ОБЛАДНАННЯ СЕРІЇ KF8XX

Монтаж даного виду обладнання допускається тільки на огорожених спортивних майданчиках з контрольованим доступом користувачів.

Категорично забороняється доступ дітей на спортивний майданчик, облаштований даним видом обладнання!

За європейськими стандартами на майданчику має бути встановлена табличка з інформацією щодо правил безпеки і експлуатації, номерами телефонів екстрених та сервісних служб.

Станова тяга

KF806

довжина /мм/ 2389
ширина /мм/ 1718
висота /мм/ 1195
вага /кг/ 321

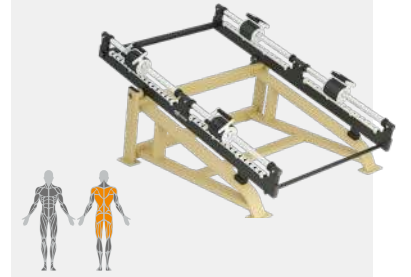

Для присідань

KF807

довжина /мм/ 1463
ширина /мм/ 1508
висота /мм/ 1405
вага /кг/ 196

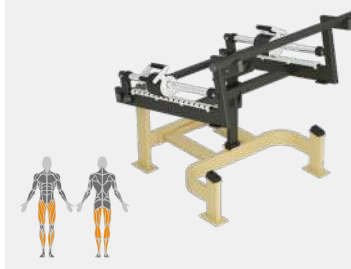

Батерфляй

KF808

довжина /мм/ 2196
ширина /мм/ 2140
висота /мм/ 644
вага /кг/ 218

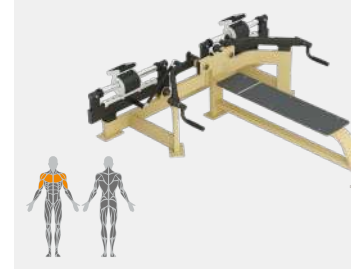

Дельта машина

KF809

довжина /мм/ 849
ширина /мм/ 2130
висота /мм/ 1496
вага /кг/ 220

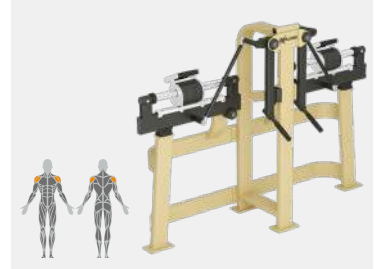

Біцепс машина

KF810

довжина /мм/ 1187
ширина /мм/ 1233
висота /мм/ 1055
вага /кг/ 137

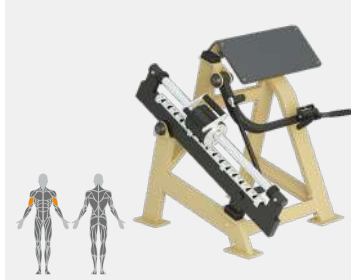

Трицепс бруси

KF811

довжина /мм/ 2573
ширина /мм/ 999
висота /мм/ 1138
вага /кг/ 228

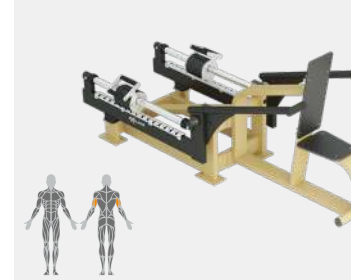

Розгинач стегна

KF812

довжина /мм/ 1437
ширина /мм/ 1619
висота /мм/ 1359
вага /кг/ 246

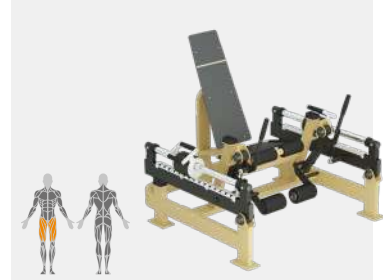

Комбінований станок

KF814

довжина /мм/ 1589
ширина /мм/ 1094
висота /мм/ 2485
вага /кг/ 129

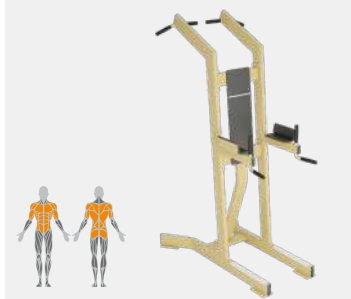

Парта Скотта

KF815

довжина /мм/ 2230
ширина /мм/ 2366
висота /мм/ 1055
вага /кг/ 196

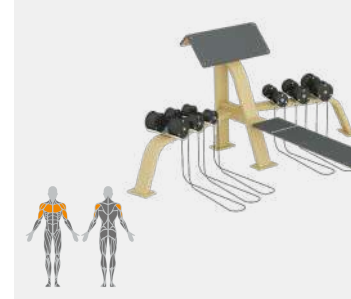

Парта Скотта

KF815.1

довжина /мм/ 749
ширина /мм/ 2366
висота /мм/ 1055
вага /кг/ 175

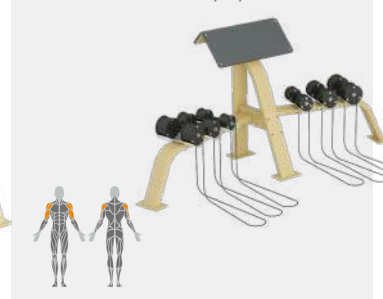



САДОВО-ПАРКОВЕ ОБЛАДНАННЯ

ЛАВИ ДИТЯЧІ

S721.1

довжина /мм/ 1620
ширина /мм/ 670
висота /мм/ 880



S722.1

довжина /мм/ 1620
ширина /мм/ 670
висота /мм/ 560



S741

довжина /мм/ 1200
ширина /мм/ 360
висота /мм/ 450



S744

довжина /мм/ 1250
ширина /мм/ 716
висота /мм/ 820

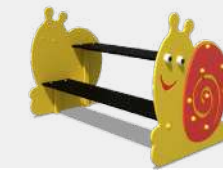

S745

довжина /мм/ 1250
ширина /мм/ 635
висота /мм/ 690



S746

довжина /мм/ 1250
ширина /мм/ 850
висота /мм/ 568



S747

довжина /мм/ 1230
ширина /мм/ 556
висота /мм/ 538



ОГОРОЖІ

S764.4

довжина /мм/ 900
ширина /мм/ 100
висота /мм/ 1000

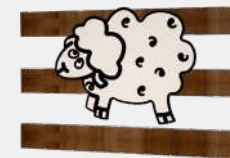

S764.5

довжина /мм/ 900
ширина /мм/ 100
висота /мм/ 1000



S764.6

довжина /мм/ 900
ширина /мм/ 100
висота /мм/ 1000



S764.9

довжина /мм/ 900
ширина /мм/ 100
висота /мм/ 1000



S764.11

довжина /мм/ 900
ширина /мм/ 100
висота /мм/ 1000



S764.12

довжина /мм/ 900
ширина /мм/ 100
висота /мм/ 1000



S764.15

довжина /мм/ 900
ширина /мм/ 100
висота /мм/ 1000

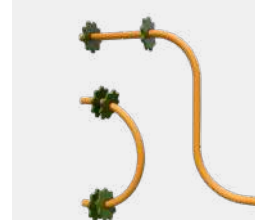

S739

довжина /мм/ 1500
ширина /мм/ 20
висота /мм/ 744

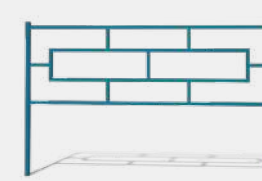

S739.1

довжина /мм/ 1500
ширина /мм/ 20
висота /мм/ 852

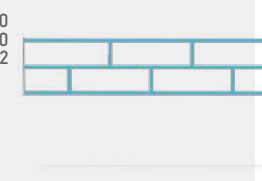

S707.1

довжина /мм/ 1535
ширина /мм/ 42
висота /мм/ 953

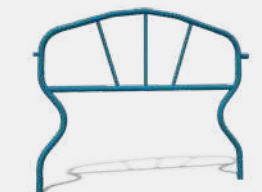

S743

довжина /мм/ 1460
ширина /мм/ 400
висота /мм/ 880

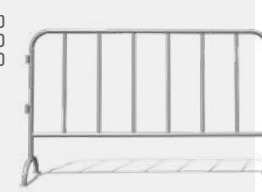

КОМПЛЕКТ-СЕРІЇ
ПАРКОВОГО
ОБЛАДНАННЯ

АМСТЕРДАМ

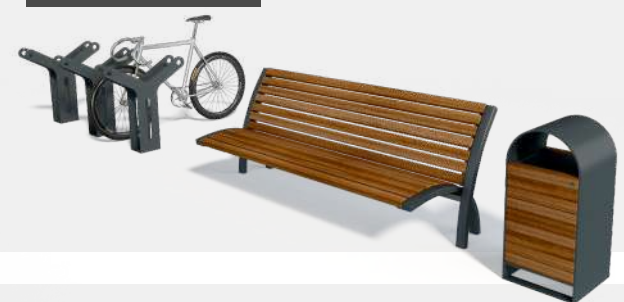

БАНГКОК



БЕЙРУТ

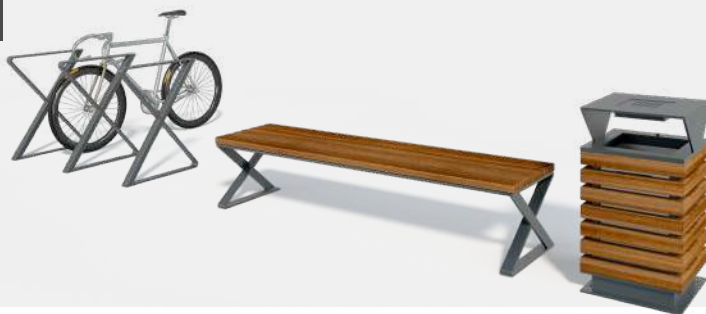

ЖЕНЕВА



БРЮГЕ



ВЕНЕЦІЯ



ГРІНВІЧ



КРАКІВ



ЛИСТ



НЬЮ-ЙОРК

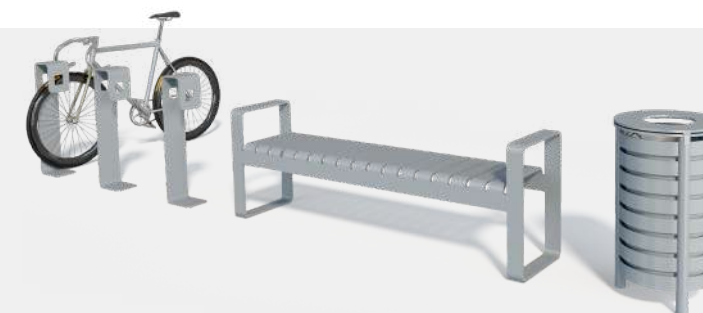

РИМ

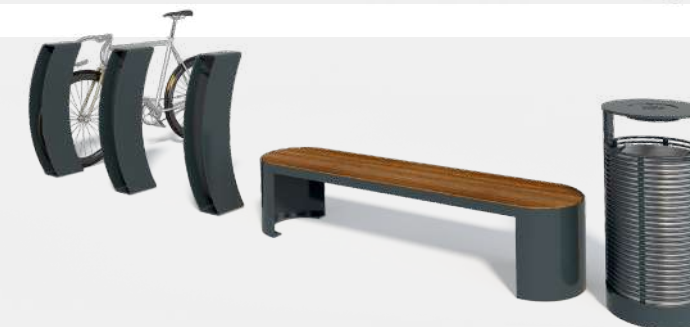

ОСЛО

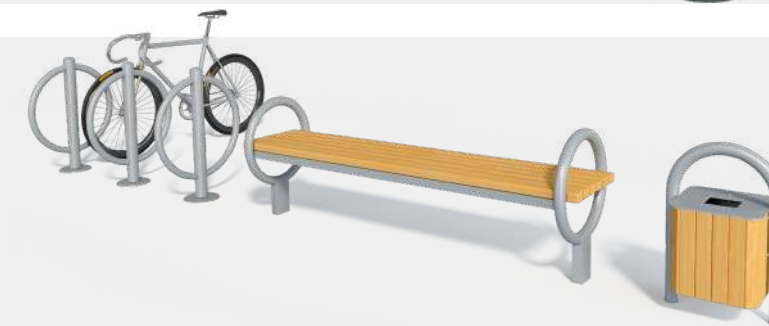

ТРИКУТНИК



ТРИБУНА



ПАРИЖ



ПРАГА



УРНИ ПАРКОВІ

LP201 довжина /мм/ 480
ширина /мм/ 450
висота /мм/ 720
місткість /л/ 45



LP202

довжина /мм/ 575
ширина /мм/ 402
висота /мм/ 720
місткість /л/ 45



LP204

довжина /мм/ 520
ширина /мм/ 430
висота /мм/ 1030
вага /кг/ 62,8



LP205

довжина /мм/ 350
ширина /мм/ 300
висота /мм/ 615
місткість /л/ 30



Клумба
LP008.2

довжина /мм/ 721
ширина /мм/ 627
висота /мм/ 684
вага /кг/ 63,7



LP207/LP208

довжина /мм/ 193
ширина /мм/ 182
висота /мм/ 1074
вага /кг/ 15,8/13,6



ВЕЛО ПАРКОВКИ

LP501

довжина /мм/ 1650
ширина /мм/ 820
висота /мм/ 820



LP302

довжина /мм/ 240
ширина /мм/ 161
висота /мм/ 1000



LP301

довжина /мм/ 260
ширина /мм/ 80
висота /мм/ 1000



ЛАВИ ПАРКОВІ

LP002

довжина /мм/ 1710
ширина /мм/ 566
висота /мм/ 845



LP003

довжина /мм/ 1680
ширина /мм/ 560
висота /мм/ 769



LP006

довжина /мм/ 1710
ширина /мм/ 503
висота /мм/ 793



LP002.1

довжина /мм/ 1710
ширина /мм/ 421
висота /мм/ 400



LP003.1

довжина /мм/ 1680
ширина /мм/ 473
висота /мм/ 435



LP006.1

довжина /мм/ 1710
ширина /мм/ 410
висота /мм/ 406



LP012 довжина /мм/ 1172
ширина /мм/ 495
висота /мм/ 400



LP013

довжина /мм/ 1830
ширина /мм/ 640
висота /мм/ 781



LP004.1

довжина /мм/ 1680
ширина /мм/ 410
висота /мм/ 410



LPS004 Стіл

довжина /мм/ 1680
ширина /мм/ 735
висота /мм/ 735



LP014
довжина /мм/ 1200
ширина /мм/ 410
висота /мм/ 401



LP014.1
довжина /мм/ 1202
ширина /мм/ 410
висота /мм/ 401



LP014.2
довжина /мм/ 1631
ширина /мм/ 410
висота /мм/ 398



LP015
довжина /мм/ 1520
ширина /мм/ 475
висота /мм/ 400



LP013.1
довжина /мм/ 1830
ширина /мм/ 624
висота /мм/ 400



LP016
довжина /мм/ 1805
ширина /мм/ 450
висота /мм/ 600



LP017
довжина /мм/ 1815
ширина /мм/ 450
висота /мм/ 400



LP019
довжина /мм/ 1800
ширина /мм/ 448
висота /мм/ 475



LP018
довжина /мм/ 1800
ширина /мм/ 575
висота /мм/ 775



LP008.1
довжина /мм/ 1669
ширина /мм/ 401
висота /мм/ 400



LP031
довжина /мм/ 1800
ширина /мм/ 458
висота /мм/ 433

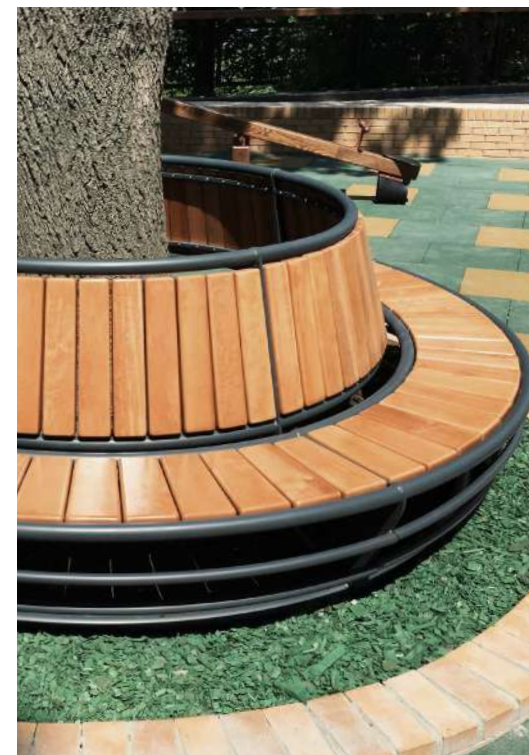

LP032
довжина /мм/ 1836
ширина /мм/ 926
висота /мм/ 1239

LP033
довжина /мм/ 1802
ширина /мм/ 400
висота /мм/ 400



LP034
довжина /мм/ 3000
ширина /мм/ 3000
висота /мм/ 860



LP035-1.7
довжина /мм/ 1750
ширина /мм/ 693
висота /мм/ 763



LP035.1-1.7
довжина /мм/ 1750
ширина /мм/ 693
висота /мм/ 514



LP083
довжина /мм/ 1805
ширина /мм/ 551
висота /мм/ 686



LP061
довжина /мм/ 1760
ширина /мм/ 588
висота /мм/ 807



LP062
довжина /мм/ 1620
ширина /мм/ 538
висота /мм/ 689



LP063
довжина /мм/ 1760
ширина /мм/ 587
висота /мм/ 728



LP064
довжина /мм/ 1710
ширина /мм/ 524
висота /мм/ 714



LP065
довжина /мм/ 1598
ширина /мм/ 702
висота /мм/ 850





ОБЛАДНАННЯ

ДЛЯ ЗОН ВИГУЛУ ТВАРИН

Бар'єр 3-х секційний B0002
 довжина /мм/ 3000
 ширина /мм/ 100
 висота /мм/ 2000
 вага /кг/ 141,9

Стіна похила B0004
 довжина /мм/ 4169
 ширина /мм/ 1000
 висота /мм/ 1603
 вага /кг/ 143

Бар'єр Колесо B0003
 довжина /мм/ 1204
 ширина /мм/ 761
 висота /мм/ 1477
 вага /кг/ 22

Бум прямий B0005
 довжина /мм/ 8612
 ширина /мм/ 264
 висота /мм/ 997
 вага /кг/ 120



Гірка з поручнями B0006
 довжина /мм/ 7016
 ширина /мм/ 1000
 висота /мм/ 4047
 вага /кг/ 366

Слалом B0011
 довжина /мм/ 7000
 ширина /мм/ 850
 висота /мм/ 1000
 вага /кг/ 48.7

Прив'язь B0014
 довжина /мм/ 93
 ширина /мм/ 93
 висота /мм/ 150
 вага /кг/ 0,77

Стенд-урна інформаційна B0016
 довжина /мм/ 400
 ширина /мм/ 250
 висота /мм/ 2296
 вага /кг/ 29

Бар'єр B0017
 довжина /мм/ 1058
 ширина /мм/ 400
 висота /мм/ 1000
 вага /кг/ 9



ОБЛАДНАННЯ

ДЛЯ СТАДІОНІВ ТА ІГРОВИХ ВИДІВ СПОРТУ

УТ401

довжина /мм/ 230
ширина /мм/ 100
висота /мм/ 3020
вага /кг/ 50



УТ402

довжина /мм/ 170
ширина /мм/ 100
висота /мм/ 1640
вага /кг/ 27



УТ405

довжина /мм/ 910
ширина /мм/ 1200
висота /мм/ 900
вага /кг/ 31



УТ406.1-01

довжина /мм/ 2022
ширина /мм/ 1200
висота /мм/ 3890
вага /кг/ 81.3



УТ409

довжина /мм/ 1800
ширина /мм/ 900
висота /мм/ 1052
вага /кг/ 44



УТ600

довжина /мм/ 3170
ширина /мм/ 980
висота /мм/ 2480
вага /кг/ 81



УТ601

довжина /мм/ 1926
ширина /мм/ 686
висота /мм/ 1268
вага /кг/ 29



УТ410

довжина /мм/ 2070
ширина /мм/ 1800
висота /мм/ 3930
вага /кг/ 128

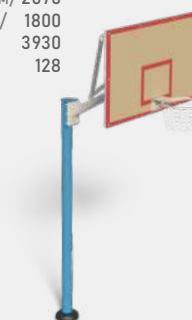

УТ720-22

довжина /мм/ 6666
ширина /мм/ 1370
висота /мм/ 1565
вага /кг/ 366



УТ208.6

довжина /мм/ 3080
ширина /мм/ 770
висота /мм/ 2036
вага /кг/ 132.6



УТ720-15

довжина /мм/ 14992
ширина /мм/ 1370
висота /мм/ 1565
вага /кг/ 837

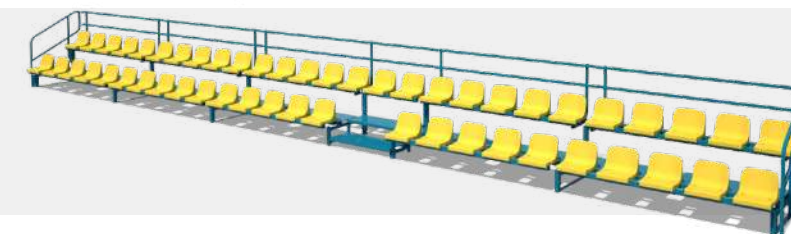

УТ712

довжина /мм/ 2636
ширина /мм/ 524
висота /мм/ 353
вага /кг/ 34



УТ705

довжина /мм/ 6668
ширина /мм/ 3105
висота /мм/ 2365
вага /кг/ 1030

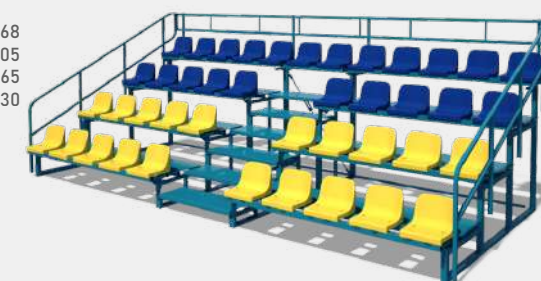

ШТУЧНЕ ПОКРИТТЯ ДЛЯ СПОРТИВНИХ ТА ДИТЯЧИХ ІГРОВИХ МАЙДАНЧИКІВ

ПОКРИТТЯ - ОДНА З НАЙВАЖЛИВІШИХ СКЛАДОВИХ БУДЬ-ЯКОГО МАЙДАНЧИКА!

ГАРНЕ ПОКРИТТЯ

це прикраса дитячих ігрових і спортивних зон, імідж житлового комплексу, дизайнерський ансамбль між місцями відпочинку та спорудами.

ЯКІСНЕ ПОКРИТТЯ

це травмобезпечна основа, яка продовжить термін служби самого майданчика і обладнання на ній, буде завжди вабити відвідувачів, створювати затишок, тримати в чистоті майданчик, надаючи антиковзні і пом'якшувальні властивості.



МОДУЛЬНА ПЛАСТИКОВА ПЛИТКА

Покриття, виготовлене з чистого стабілізованого поліетилену під високим тиском з додаванням кольорових барвників. Модульне пластикове покриття характеризується значною довговічністю, стійкістю до ультрафіолету, високою електробезпекою, теплопровідністю, зносостійкістю.

Сучасне модульне травмобезпечне покриття призначене для влаштування спортивних та дитячих майданчиків, гаражів, підвалів, виробничих та складських приміщень, територій відпочинку та розваг, басейнів.



ПОЛІУРЕТАНОВЕ ПОКРИТТЯ



Поліуретанове покриття, що виготовляється з резинової крихти вторинної переробки, кольорової каучукової крихти та поліуретанового зв'язуючого.

Зявдяки своїй функціональності має ряд властивостей:

- Різна колорова гамма;
- Стійкість до ультрафіолету;
- Висока міцність;
- Відсутність стиків;
- Тривалий термін експлуатації;
- Зносостійкість;
- Водопроникність (там, де це потрібно);
- Зниження ризику травмування;
- Висока ремонтна придатність.

ШТУЧНА ТРАВА

Штучна трава – це можливість заощадити і не використовувати натуральне покриття, яке вимагає ретельного догляду. Штучна трава відрізняється високою якістю й гарантією тривалої експлуатації.

Використовується для професійного спорту, дитячих майданчиків і для влаштування благоустрою територій.

Види спорту, для яких використовується покриття штучна трава: футбол, тенніс, гольф, баскетбол, волейбол, хокей на траві.

ДЕКОРАТИВНІ ПОЛІУРЕТАНОВІ ФІГУРИ

Декоративні ігрові елементи ручної роботи, які можна використовувати як на вулиці, так і в інтер'єрі.

Вироблені з кольорової каучукової крихти з використанням поліуретанового клею. Вироби не кришаться, мають шорстку рівну поверхню, приємні на дотик. Міцні, зносостійкі, не вигорають, не жорсткі, зберігають тепло.

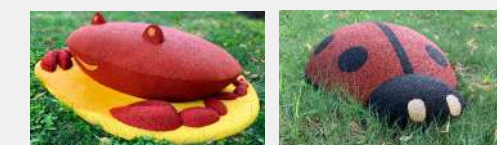

ПРОЕКТУВАННЯ МАЙДАНЧИКІВ

Пропонуємо проектування дитячих та спортивних майданчиків і спортивних об'єктів в рамках бюджету, урахувавши зони безпеки та особливості місця розташування об'єкту.

Підбираємо обладнання, враховуючи вікові обмеження користувачів і функціональні характеристики для ігрових та спортивних зон.





НОТАТКИ

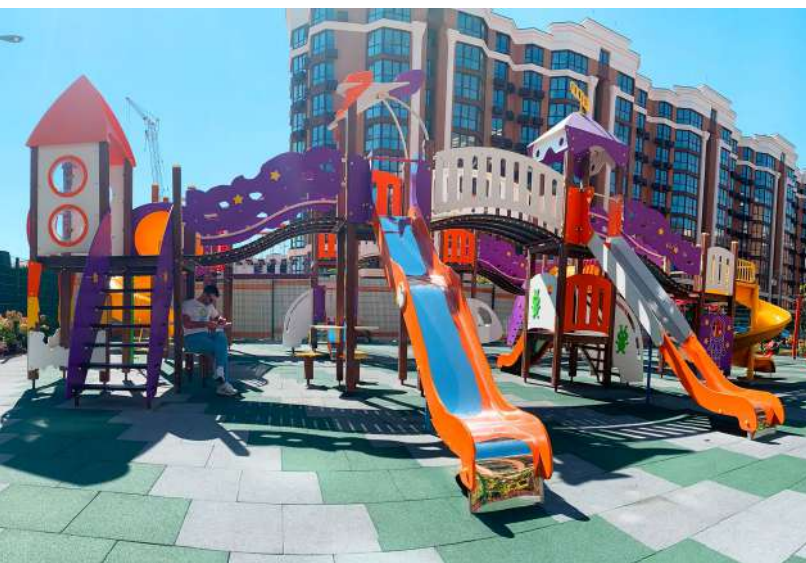



ЦЕНТР ДИТЯЧОГО ТА СПОРТИВНОГО ОБЛАДНАННЯ

 08293, Україна,
Київська область, місто Буча,
вулиця Інститутська - 17Б

 +38 (044) 333-70-16
+38 (050) 613 19 50

 market@interatletika.ua

 [@play.interatletika](https://www.facebook.com/play.interatletika)

 [@play.interatletika](https://www.instagram.com/play.interatletika)



play.interatletika.ua